

**XPS**™

**INSTALLATIEGIDS**





# XPS™

## INSTALLATIEGIDS

Wettelijk modelnummer: P09E

Wettelijke type: P09E001

# Opmerkingen, waarschuwingen en gevaar-kennisgevingen

 **N.B.:** Een N.B. geeft belangrijke informatie weer waardoor u de pc beter benut.

 **WAARSCHUWINGEN: WAARSCHUWINGEN** duiden potentiële schade aan hardware of potentieel gegevensverlies aan en vertellen u hoe het probleem kan worden vermeden.

 **GEVAAR: GEVAAR** duidt het risico van schade aan eigendommen, lichamelijk letsel of overlijden aan.

Als u een Dell™-computer uit de n-serie hebt aangeschaft, zijn de verwijzingen naar de Microsoft® Windows®-besturingssystemen in dit document niet van toepassing.

-----  
De informatie in dit document kan zonder voorafgaande kennisgeving worden gewijzigd.

© 2010 Dell Inc. Alle rechten voorbehouden.

Verveelvoudiging van deze materialen op welke wijze dan ook zonder de schriftelijke toestemming van Dell Inc. is strikt verboden.

Handelsmerken die in deze tekst zijn gebruikt: *Dell*, het *DELL*-logo, *XPS*, *Solution Station*, en *DellConnect* zijn handelsmerken van Dell Inc.; *Intel*, *Pentium*, en *Centrino* zijn gedeponeerde handelsmerken en *Core* is een handelsmerk van Intel Corporation in de VS en andere landen; *Microsoft*, *Windows* en het logo op de startknop van *Windows* zijn handelsmerken of gedeponeerde handelsmerken van Microsoft Corporation in de Verenigde Staten en/of andere landen; *Blu-ray Disc* is een handelsmerk van de Blu-ray Disc Association; *Bluetooth* is een gedeponeerde handelsmerk dat eigendom is van Bluetooth SIG, Inc. en door Dell onder licentie wordt gebruikt.

Overige handelsmerken en handelsnamen worden in deze tekst gebruikt om te verwijzen of naar de eenheden van de merken en namen of naar hun producten. Dell Inc. heeft geen eigendomsrechten of -aanspraken op handelsmerken en handelsnamen anders dan zijn eigen merken en namen.

**Augustus 2010**

**O/N 44RYG**

**Rev. A00**

# Inhoud

<b>Uw XPS-laptop instellen . . . . .</b>	<b>7</b>	<b>Uw XPS-laptop gebruiken . . . . .</b>	<b>22</b>
Voordat u de computer installeert . . . . .	7	Functies zijaanzicht . . . . .	22
De netadapter aansluiten . . . . .	8	Functies linkeraanzicht . . . . .	26
Sluit de netwerkkabel aan (optioneel) . . . . .	9	Functies achteraanzicht. . . . .	28
Druk op de aan/uit-knop . . . . .	10	Functies onderste deel van de computer en toetsenbord . . . . .	30
Microsoft Windows installeren . . . . .	11	Statuslampjes en indicatoren . . . . .	34
Systeemherstelmedia aanmaken (Aanbevolen) . . . . .	12	Oplaadfunctie batterij uitschakelen . . . . .	35
De SIM-kaart installeren (optioneel) . . . . .	14	Touchpadbewegingen . . . . .	36
Draadloos in- of uitschakelen (optioneel) . . . . .	16	Bedieningsknoppen voor multimedia . . . . .	38
Draadloze weergave instellen (optioneel) . . . . .	18	Functies van de knoppenrij . . . . .	40
De tv-tuner installeren (optioneel) . . . . .	19	Het optische station gebruiken. . . . .	42
Verbinding maken met internet (optioneel) . . . . .	20	Beeldschermfuncties . . . . .	44
		Bewegingen op het aanraakscherm (optioneel) . . . . .	46

## Inhoud

De batterij verwijderen en terugplaatsen . . . . .	48	Systeemberichten . . . . .	65
Softwarefuncties . . . . .	50	Hardware-probleemoplosser . . . . .	67
DataSafe Online Backup van Dell . . . . .	51	Dell Diagnostics (Dell-diagnostiek) . . . . .	67
NVIDIA Optimus-technologie . . . . .	52	<b>Het besturingssysteem herstellen . . . . .</b>	<b>72</b>
Vrijevalsensor . . . . .	53	Systeemherstel . . . . .	73
Dell Dock (optioneel) . . . . .	54	Dell DataSafe Local Backup . . . . .	74
Dell Stage (optioneel) . . . . .	55	Systeemherstelmedia . . . . .	76
<b>Problemen oplossen . . . . .</b>	<b>57</b>	Dell Factory Image Restore . . . . .	77
Pieptooncodes . . . . .	57	<b>Hulp krijgen . . . . .</b>	<b>79</b>
Problemen met het aanraakscherm . . . . .	58	Technische ondersteuning en klantenservice . . . . .	80
Netwerkproblemen . . . . .	59	DellConnect . . . . .	80
Voedingsproblemen . . . . .	60	Online services . . . . .	81
Problemen met het geheugen . . . . .	61	Automatische orderstatusservice . . . . .	82
Vastlopen en softwareproblemen . . . . .	62	Productinformatie . . . . .	82
<b>Ondersteuningsfuncties gebruiken . . . . .</b>	<b>64</b>	Items retourneren voor reparatie onder garantie of voor restitutie . . . . .	83
Dell Support Center . . . . .	64	Voordat u belt . . . . .	85
Mijn downloads van Dell . . . . .	65	Contact opnemen met Dell . . . . .	87

<b>Meer informatie en bronnen zoeken</b> .....	<b>88</b>
<b>Specificaties</b> .....	<b>90</b>
<b>Bijlage</b> .....	<b>97</b>
Productkennisgeving Macrovision .....	97
Informatie voor NOM, of Officiële Mexicaanse Standaard (alleen voor Mexico) .....	98
<b>Index</b> .....	<b>99</b>





# Uw XPS-laptop instellen

Dit hoofdstuk geeft informatie over het installeren van uw Dell™ XPS™ laptop.

## Voordat u de computer installeert

Wanneer u de computer op de gewenste locatie plaatst, moet u ervoor zorgen dat de stroombron bereikbaar is, dat er voldoende ventilatie is en dat het oppervlak vlak is.

Wanneer u de luchtstroom rondom uw laptop beperkt, kan deze oververhit raken. U voorkomt oververhitting door rechts en links een ruimte vrij te laten van minimaal 5,1 cm (2 in.). U mag de computer nooit in een ingesloten ruimte plaatsen, zoals een kast of lade, wanneer deze is ingeschakeld.

 **GEVAAR:** blokkeer de luchtopeningen niet, duw er geen voorwerpen in en zorg dat er zich geen stof in ophoopt. Plaats de Dell-computer niet in een omgeving waar weinig lucht circuleert, zoals een gesloten koffer, of op oppervlakken van stof, zoals vloerbedekking of vloerkleden, als de computer is ingeschakeld. Als u dat toch doet, loopt u risico op brand of beschadiging van de computer. Bovendien kunnen de prestaties van de computer verslechteren. Wanneer de computer te warm wordt, wordt de ventilator ingeschakeld. Ventilatorgeruis is normaal en duidt niet op een probleem met de ventilator of de computer.

 **WAARSCHUWINGEN:** Het plaatsen of stapelen van zware of scherpe objecten op de computer kan resulteren in permanente schade aan de computer.

## De netadapter aansluiten

Sluit de netadapter aan op de computer en daarna op een stopcontact of stroomstootbeveiliging.

**⚠ GEVAAR:** De netadapter werkt op elektriciteitsnetten wereldwijd. Stroomaansluitingen en contactdozen verschillen echter sterk per land. Wanneer u een incompatibele kabel gebruikt of de kabel onjuist op een contactdoos of het stopcontact aansluit, kan er brand of permanente schade aan de apparatuur ontstaan.

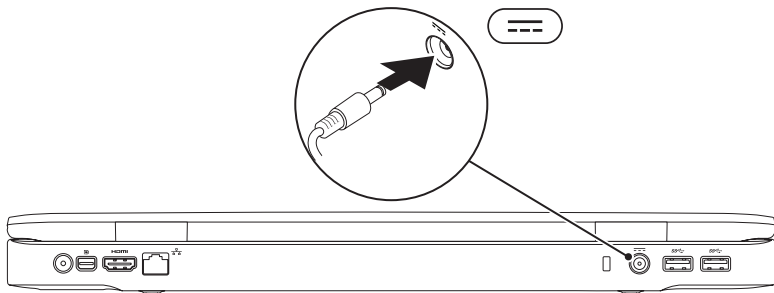

## Sluit de netwerkkabel aan (optioneel)

Als u een bekabelde netwerkverbinding wilt gebruiken, moet u de netwerkkabel aansluiten.

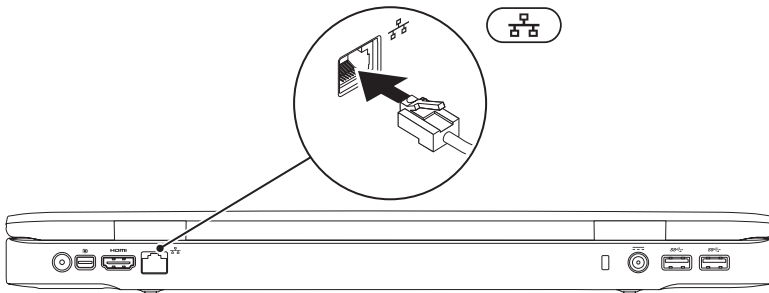

## Druk op de aan/uit-knop

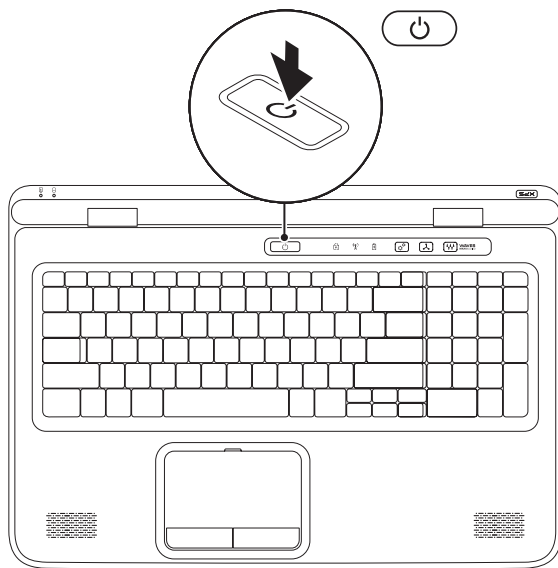

## Microsoft Windows installeren

Uw Dell-computer is vooraf met het besturingssysteem Microsoft® Windows® geconfigureerd. Volg de instructies op het scherm op om Windows voor het eerst in te stellen. Deze stappen zijn verplicht en nemen wat tijd in beslag. De Windows Setup-schermen begeleiden u bij een aantal procedures, waaronder het accepteren van licentieovereenkomsten, het instellen van voorkeuren en het tot stand brengen van een internetverbinding.

 **WAARSCHUWINGEN: Het installatieproces van het besturingssysteem mag niet worden onderbroken. Doet u dit wel, dan wordt uw computer mogelijk onbruikbaar en moet u het besturingssysteem opnieuw installeren.**

 **N.B.:** Voor optimale prestaties van uw computer is het raadzaam om het nieuwste BIOS en de nieuwe stuurprogramma's te downloaden voor uw computer die beschikbaar zijn op [support.dell.com](http://support.dell.com).

 **N.B.:** Ga naar [support.dell.com/MyNewDell](http://support.dell.com/MyNewDell) voor meer informatie over het besturingssysteem en de functies.

## Stelsysteemherstelmedia aanmaken (Aanbevolen)

 **N.B.:** Het is raadzaam tijdens de installatie van Microsoft Windows een systeemherstelmedium aan te maken.



De systeemherstelschijf kan worden gebruikt om uw computer te herstellen naar de instellingen bij de aankoop van de computer; de gegevensbestanden worden bewaard (zonder gebruik te hoeven maken van de cd van het *besturingssysteem*). U kunt de systeemherstelschijf gebruiken als de computer door wijzigingen van de hardware, software, stuurprogramma's of andere systeeminstellingen niet meer werkt zoals gewenst.

U hebt het volgende nodig om een systeemherstelschijf te maken:



- Dell DataSafe Local Backup
- USB-stick met een minimumcapaciteit van 8 GB of DVD-R/DVD+R/Blu-ray Disc™

 **N.B.:** Dell DataSafe Local Backup ondersteunt geen herbeschrijfbaar schijven.

Een systeemherstelschijf maken:

1. Zorg ervoor dat de netadapter is aangesloten (zie "De netadapter aansluiten" op pagina 8).
  2. Plaats de schijf of USB-stick in de computer.
  3. Klik op **Start**  → **Alle programma's** → **Dell DataSafe Local Backup**.
  4. Klik op **Maak Herstelmedia aan**.
  5. Volg de instructies op het scherm.
-  **N.B.:** Zie "Systeemherstelmedium" op pagina 76 voor informatie over het herstellen van het besturingssysteem.

## De SIM-kaart installeren (optioneel)

-  **N.B.:** Het is niet nodig om een SIM-kaart te installeren als u een EVDO-kaart gebruikt voor internettoegang.
-  **N.B.:** Als u in Japan digitale ISDB-tv wilt instellen en kijken, moet u eerst een mini B-CAS-kaart in de SIM-kaartsleuf plaatsen.

Door een SIM-kaart (Subscriber Identity Module) op de computer te installeren kunt u verbinding maken met internet. U krijgt alleen toegang tot internet als u zich binnen het netwerk van uw mobielelefoonaanbieder bevindt.

U installeert de SIM-kaart als volgt:

1. Schakel de computer uit.
2. Verwijder de batterij (zie "De batterij verwijderen en terugplaatsen" op pagina 48).
3. Schuif de SIM-kaart in de SIM-kaartsleuf in de batterijhouder.
4. Plaats de batterij terug (zie "De batterij verwijderen en terugplaatsen" op pagina 48).
5. Schakel de computer in.

Druk op de SIM-kaart om deze te verwijderen.



## Uw XPS-laptop instellen

- 1 batterijcompartiment
- 2 SIM-kaartsleuf
- 3 SIM-kaart

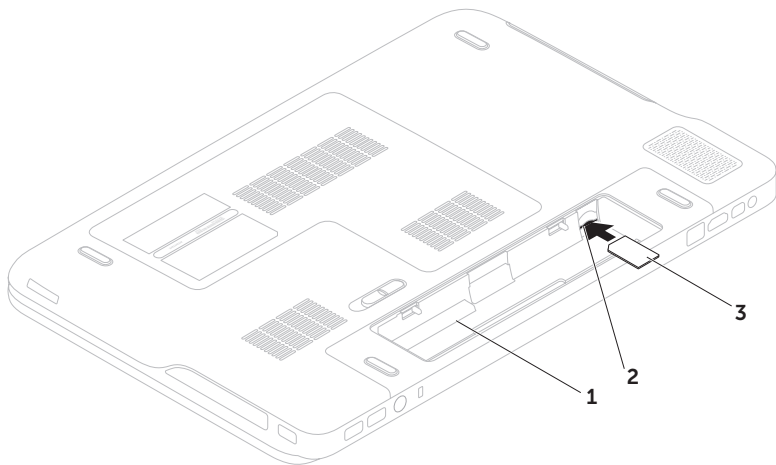

## Draadloos in- of uitschakelen (optioneel)

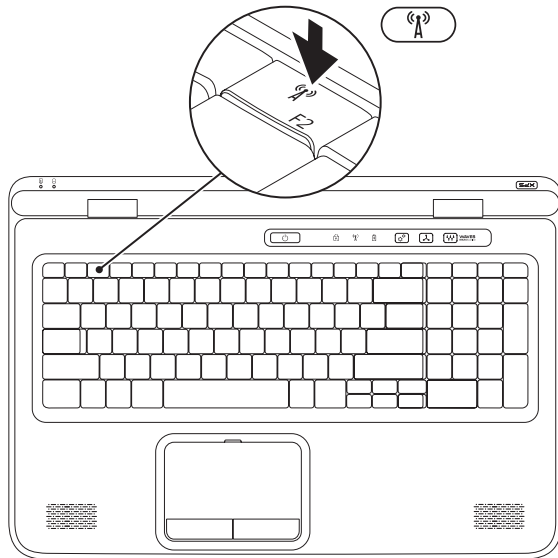

U schakelt draadloos als volgt in of uit:

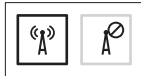

1. Controleer of de computer is ingeschakeld.
2. Druk op de functietoets voor draadloos  bovenaan op het toetsenbord. De huidige status van de draadloze radio's verschijnt op het scherm.

Draadloos netwerk ingeschakeld

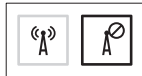

Draadloos netwerk uitgeschakeld



3. Druk nogmaals op de toets voor draadloos  om tussen de statussen draadloos ingeschakeld en uitgeschakeld te schakelen.
-  **N.B.:** Met de toets voor het draadloos netwerk kunt u snel alle draadloze radio's uitschakelen ((Wi-Fi and Bluetooth®), bijvoorbeeld in het vliegtuig).

## Draadloze weergave instellen (optioneel)

 **N.B.:** Draadloze weergave wordt niet door alle computers ondersteund.

U kunt draadloze weergave alleen instellen op computers met de volgende voorzieningen:

Processor	Intel® Core™ i3-3xx tot i7-8xx
Video-controller	Geïntegreerd: Intel HD Graphics Afzonderlijk: NVIDIA GeForce GT 435M/445M
WLAN-kaart	Intel Centrino® 1000/6200/6300 of Intel Centrino Advanced-N + WiMAX 6250
Besturings-systeem	Windows 7 Home Premium, Professional of Ultimate
Stuurprogramma	Als u hierover niet beschikt, moet u het nieuwste stuurprogramma voor "Intel Wireless Display Connection Manager" (verbindingsbeheer voor draadloze weergave van Intel) downloaden en installeren. Deze is beschikbaar via <a href="http://support.dell.com">support.dell.com</a> .

U stelt draadloze weergave als volgt op uw computer in:

1. Controleer of de computer is ingeschakeld.
2. Ga na of de draadloze functie op de computer is ingeschakeld (zie "Draadloos in- of uitschakelen" op pagina 16).
3. Sluit de adapter voor draadloze weergave aan op de tv.

 **N.B.:** De adapter voor draadloze weergave wordt niet bij de computer geleverd en moet apart worden aangeschaft.

4. Zet de tv en de adapter voor draadloze weergave aan.
5. Selecteer de juiste videobron voor uw tv, zoals HDMI1, HDMI2 of S-Video.
6. Dubbelklik op het bureaublad op het Intel®-pictogram voor draadloze weergave . Het **Intel®-venster Wireless Display** (Draadloos beeldscherm) verschijnt.

7. Selecteer **Scan for available displays** (Zoeken naar beschikbare beeldschermen).
8. Selecteer een adapter voor draadloze weergave in de lijst **Detected wireless displays** (Gevonden draadloze beeldschermen).
9. Voer de beveiligingscode in die op de tv verschijnt.

U schakelt draadloze weergave als volgt in:

1. Dubbelklik op het bureaublad op het Intel®-pictogram voor draadloze weergave . Het **Intel-venster Wireless Display** (Draadloos beeldscherm) verschijnt.
  2. Selecteer **Connect to Existing Adapter** (Verbinding maken met bestaande adapter).
-  **N.B.:** Zie voor meer informatie over draadloze weergave de documentatie die bij uw adapter voor draadloze weergave is geleverd.

## De tv-tuner installeren (optioneel)

 **N.B.:** De beschikbaarheid van de tv-tuner kan per regio verschillen.

U stelt de tv-tuner als volgt in:

1. Als de mini B-CAS-kaart nog niet is geïnstalleerd, schakelt u de computer uit en plaatst u deze alsnog in de SIM-kaartsleuf in de computer (alleen in Japan).
2. Sluit de kabel of kabeladapter van de tv of digitale antenne aan op de antenne in connector op uw computer.
3. Schakel de computer in.
4. Klik op **Start**  → **Alle programma's** → **Windows Media Center** → **Taken** → **instellingen** → **Tv**.
5. Volg de instructies op het scherm.

## Verbinding maken met internet (optioneel)

Wanneer u verbinding wilt maken met internet, hebt u een modem- of netwerkverbinding nodig en een internetaanbieder (ISP).

Als u bij uw eerste bestelling geen externe USB-modem of WLAN-adapter hebt opgenomen, kunt u deze alsnog verkrijgen op [www.dell.com](http://www.dell.com).

### Een bekabelde verbinding instellen

- Als u een inbelverbinding gebruikt, moet u een telefoonlijn verbinden met de externe USB-modem en met de telefoonwandaansluiting voordat u de internetverbinding tot stand brengt.
- Als u een DSL- of kabel-/satellietmodemverbinding gebruikt, neemt u contact op met uw internetaanbieder of mobiele telefoonprovider voor installatie-instructies.

Volg de instructies in "Een internetverbinding instellen" op pagina 21 om de installatie van uw vaste internetverbinding te voltooien.

### Een draadloze verbinding instellen

 **N.B.:** zie de documentatie die bij de router is geleverd wanneer u de draadloze router gaat installeren.

Voordat u de draadloze internetverbinding kunt gebruiken, moet u verbinding maken met de draadloze router.

U stelt als volgt de verbinding met een draadloze router in:

1. Zorg dat de draadloze functie op de computer is ingeschakeld (zie "Draadloos in- of uitschakelen" op pagina 16).
2. Sla alle geopende bestanden op en sluit deze af; sluit alle actieve programma's af.
3. Klik op **Start**  → **Configuratiescherm**.
4. Typ in het zoekvak `netwerk` en klik op **Netwerkcentrum** → **Verbinding met een netwerk maken**.
5. Volg de instructies op het scherm om de installatie te voltooien.

## Een internetverbinding instellen

Internetaanbieders en hun aanbod verschillen per land. Neem contact op met uw internetaanbieder voor aanbiedingen die in uw land geldig zijn.

Als u nu geen verbinding kunt krijgen, maar dit eerder wel is gelukt, is de aanbieder mogelijk tijdelijk uit de lucht. Neem contact op met de internetaanbieder om de servicestatus te controleren of probeer het later opnieuw.

Zorg dat u de gegevens van uw aanbieder bij de hand hebt. Als u geen internetaanbieder hebt, kan de wizard **Verbinding met internet maken** u helpen deze te verkrijgen.

U stelt uw internetverbinding als volgt in:

1. Sla alle geopende bestanden op en sluit deze af; sluit alle actieve programma's af.
2. Klik op **Start**  → **Configuratiescherm**.
3. Typ in het zoekvak `netwerk` en klik op **Netwerkcentrum** → **Verbinding of netwerk instellen** → **Verbinding met internet maken**.

Het venster **Verbinding met internet maken** verschijnt.

-  **N.B.:** Als u niet weet welk verbindingstype u moet selecteren, klikt u op **Help mij bij het selecteren** of neemt u contact op met de aanbieder.
4. Volg de instructies op het scherm en gebruik de installatiegegevens die u heeft gekregen van uw ISP om de installatie af te ronden.

# Uw XPS-laptop gebruiken

Deze sectie biedt informatie over de beschikbare functies op uw Dell™ XPS™ laptop.

## Functies zijaanzicht

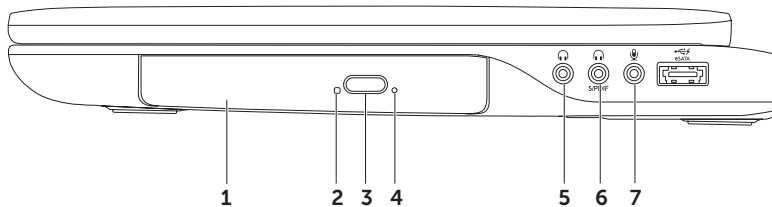



- 
- 1 **Optisch station** — Kan cd's, dvd's en Blu-ray Discs afspelen en opnemen (optioneel). Ga voor meer informatie naar "Het optische station gebruiken" op pagina 42.

---

  - 2 **Lampje optisch station** — Knippert wanneer u op de uitwerpknop van het optische station drukt of wanneer een door u geplaatste schijf wordt gelezen.

---

  - 3 **Uitwerpknop optisch station** — Wanneer u hierop drukt, wordt de lade van het optische station geopend.

---

  - 4 **Nooduitwerpgat** — Hiermee kunt u de lade van het optische station openen als de uitwerpknop niet werkt. Zie voor meer informatie "Het nooduitwerpgat gebruiken" op pagina 42.

---

  - 5  **Audio-uitgang/Hoofdtelefoonconnector** — Hiermee sluit u een hoofdtelefoon aan of een ingeschakelde luidspreker of geluidssysteem.

---

  - 6  **Hoofdtelefoon-/digitale S/PDIF-comboconnector** — Hiermee kunt u versterkers, luidsprekers of tv's voor digitale audiuitvoer aansluiten. U kunt hiermee ook hoofdtelefoons aan sluiten.

---

  - 7  **Audio-ingang/Microfoonaansluiting** — Voor aansluiting van een microfoon of invoersignaal voor gebruik met audioprogramma's.  
**N.B.:** U kunt 5.1-kanaalluidsprekers instellen door de drie audioconnectors (5, 6 en 7) te gebruiken of door de S/PDIF-connector (6) te gebruiken.
-

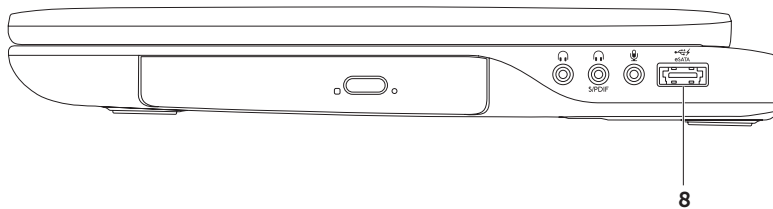

- 
- 8  **eSATA/USB-combiconnector met USB PowerShare** — Wordt aangesloten op met eSATA compatibele opslagapparaten (zoals externe vaste schijven of optische stations) of USB-apparaten (zoals een muis, toetsenbord, printer, extern station of MP3-speler). Met de functie USB PowerShare kunt u USB-apparaten laden wanneer de computer is in- of uitgeschakeld of in de slaapstand staat.

**N.B.:** Sommige USB-apparaten worden niet geladen wanneer de computer is uitgeschakeld of in de slaapstand staat. In dergelijke gevallen schakelt u de computer in om het apparaat op te laden.

**N.B.:** Als u de computer uitschakelt terwijl u een USB-apparaat aan het laden bent, stopt het apparaat met laden. U gaat verder met laden door het USB-apparaat los te koppelen en opnieuw aan te sluiten.

**N.B.:** De USB PowerShare-functie wordt automatisch uitgeschakeld wanneer er slechts 10% van de totale levensduur van de batterij over is.

---

## Funcities linkeraanzicht

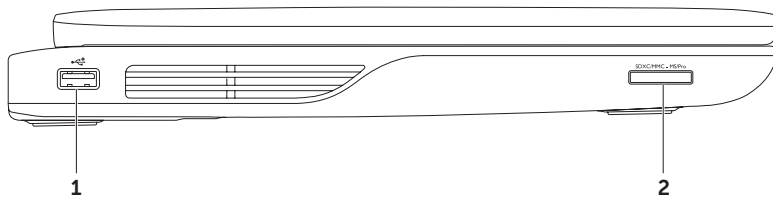

---

1  **USB 2.0-connector** — Hier sluit u een USB-apparaat aan, zoals een muis, toetsenbord, printer, externe schijf of MP3-speler.

---

2  **9-in-1 mediakaartlezer** — Biedt een snelle en eenvoudige manier om digitale foto's, muziek, video's en documenten op geheugenkaarten weer te geven en te delen. Zie "Specificaties" op pagina 90 voor de ondersteunde geheugenkaarten.

**N.B.:** De computer wordt geleverd met een plastic blanco kaart die in de mediakaartsleuf is geplaatst. Blanco kaarten beschermen ongebruikte sleuven tegen stof en andere deeltjes. Bewaar de blanco kaart voor wanneer er geen mediakaart in de sleuf is geplaatst; blanco kaarten van andere computers passen mogelijk niet in de computer.

---

## Funcities achteraanzicht

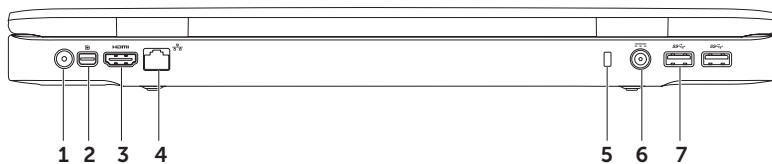

- 
- 1 Antenne in connector (op ondersteunde modellen)** – Hierop sluit u een externe antenne (bijgeleverd) of coaxkabel (adapter bijgeleverd) aan om programma's weer te geven met de tv-tunerkaart (optioneel).

---

  -  **Mini DisplayPort-connector** – Standaard connector van digitale interface die externe DisplayPort-monitoren en projectoren ondersteunt.

---

  -  **HDMI-aansluiting** – Voor aansluiting op een tv voor zowel 5.1-audio- als videosignalen.  
**N.B.:** Wanneer u deze gebruikt met een monitor, wordt alleen het videosignaal gelezen.

---

  -  **Netwerkaansluiting** – Hiermee sluit u de computer aan op een netwerk of breedbandapparaat als u een bekabeld netwerk gebruikt.

---

  - 5 Sleuf voor beveiligingskabel** – Hiermee bevestigt u een in de handel verkrijgbare beveiligingskabel aan de computer.  
**N.B.:** Voordat u een beveiligingskabel koopt, moet u ervoor zorgen dat deze past op de beveiligingskabelsleuf van de computer.

---

  -  **Aansluiting voor netadapter** – Voor het aansluiten van de netadapter waarmee de computer van stroom wordt voorzien en de batterij wordt opgeladen.

---

  -  **USB 3.0-aansluitingen (2)** – Hiermee sluit u een USB-apparaat aan, zoals een muis, toetsenbord, printer, externe schijf of MP3-speler.
-

## Funcities onderste deel van de computer en toetsenbord

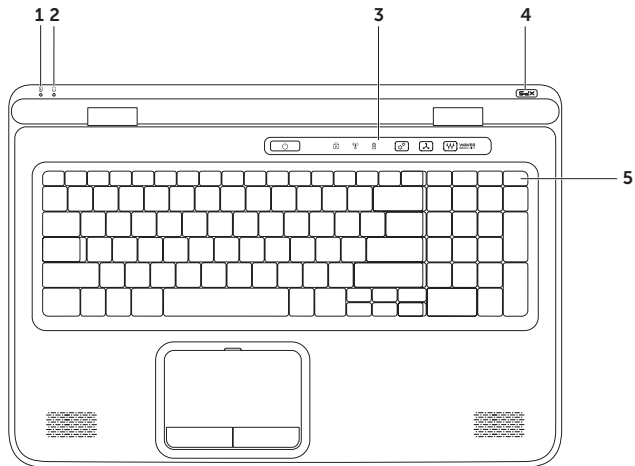



- 
- 1  **Batterijstatuslampje** — Dit geeft de oplaadstatus aan van de batterij. Zie “Statuslampjes en indicatoren” op pagina 34 voor meer informatie over het batterijstatuslampje.

---

  - 2  **Activiteitenlampje vaste schijf** — Gaat branden wanneer de computer gegevens leest of schrijft. Een ononderbroken wit lampje geeft activiteit van de vaste schijf aan.  
 **WAARSCHUWINGEN: Schakel de computer nooit uit wanneer het activiteitenlampje van de vaste schijf brandt om gegevensverlies te voorkomen.**



---

  - 3 **Knoppenrij** — In deze rij bevinden zich de aan/uit-knop, statuslampjes en de aanraakgevoelige knoppen. Zie “Functies van aanraakgevoelige knoppen” op pagina 40 voor meer informatie over deze knoppen.

---

  - 4 **Het XPS-logolampje** — Het lampje op het XPS-logo geeft de aan/uit-status aan. Zie “Statuslampjes en indicatoren” op pagina 34 voor meer informatie over het logolampje.

---

  - 5 **Functietoetsen** — Deze rij toetsen bevat de functie voor het in-/uitschakelen van een dubbel beeldscherm  , het in-/uitschakelen van de draadloze weergave , de oplaadstatus van de batterij , het verhogen  en verlagen van de helderheid , het in-/uitschakelen van de touchpad  en de multimedietoetsen.  
Zie “Multimedietoetsen” op pagina 38 voor meer informatie over de multimedietoetsen.
-

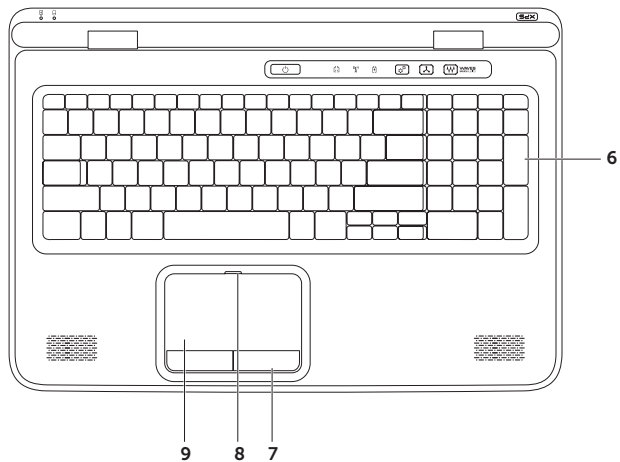

---

**6 Toetsenbord/Verlicht toetsenbord (optioneel)** — Als u het optionele verlichte toetsenbord hebt gekocht, ziet u op de F6-toets het pictogram  van een verlicht toetsenbord. Het optionele verlichte toetsenbord licht alle symbolen op de toetsen in donkere omgevingen op.

 **Instellingen verlicht toetsenbord** — Druk op <F6> om tussen de drie verlichtingsstatussen te schakelen (in de opgegeven volgorde):

- gedeeltelijk verlicht toetsenbord
- volledig verlicht toetsenbord
- geen verlichting

---

**7 Touchpadknoppen** — Bieden dezelfde functies als de rechter- en linkermuisknop.

---

**8 Statuslampje touchpad** — Gaat branden als de touchpad wordt uitgeschakeld.

---

**9 Touchpad** — Biedt de functionaliteit van een muis om de cursor te bewegen, geselecteerde items te slepen of te verplaatsen en links te klikken door op het oppervlak te tikken.

De touchpad ondersteunt de functies **Schuiven**, **Omslaan**, **In- en uitzoomen** en **Draaien**. U wijzigt de touchpadinstellingen door te dubbelklikken op het pictogram van een **synaptisch aanwijsapparaat** in het systeemvak van het bureaublad. Ga voor meer informatie naar "Touchpad-penbewegingen" op pagina 36.

**N.B.:** Druk op de toets  in de rij met functietoetsen op het toetsenbord om de touchpad in of uit te schakelen.

---

## Statuslampjes en indicatoren

### Batterijstatuslampje

	Status van lampje	Status(sen) van computer	Batterijoplaadstatus
<b>netadapter</b>	wit	aan/stand-by/uit/ slaapstand	opladen
	uit	aan/stand-by/uit/ slaapstand	volledig opgeladen
<b>Batterij</b>	oranje	aan/stand-by	laag batterijniveau (<= 10%)
	uit	aan/stand-by/uit/ slaapstand uit/slaapstand	wordt niet opgeladen

## Lampje aan-/uitknop of XPS-logo Light

Status van lampje	Status(sen) van computer
wit	in
ademend wit	stand-by
uit	uit/slaapstand

 **N.B.:** Zie “Voedingsproblemen” op pagina 60 voor informatie over problemen met de voeding.

## Oplaadfunctie batterij uitschakelen

Het is mogelijk dat u de oplaadfunctie van de batterij tijdens een vliegreis moet uitschakelen. U schakelt de batterijoplaadfunctie als volgt uit:

1. Controleer of de computer is ingeschakeld.
2. Druk op de functietoets voor de werkingmeter van de batterij  bovenaan op het toetsenbord.
3. Selecteer op het tabblad **Batterijlevensduur** de optie **Batterij opladen uitschakelen**.

 **N.B.:** De batterijoplaadfunctie kan ook worden uitgeschakeld in het hulpprogramma System Setup (BIOS).

## Touchpadbewegingen

### Schuiven

Hiermee kunt u door de inhoud schuiven. De schuiffunctie omvat het volgende:

**Verticaal schuiven** — Hiermee kunt u omhoog of omlaag in het actieve venster schuiven.

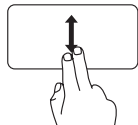

Beweeg twee vingers omhoog of omlaag om het geselecteerde object te verschuiven.

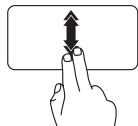

Beweeg twee vingers snel omhoog of omlaag om automatisch verticaal schuiven te activeren.

Tik op de touchpad om automatisch schuiven te stoppen.

**Horizontaal schuiven** — Hiermee kunt u naar links of naar rechts bladeren in het actieve venster.

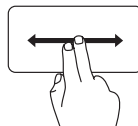

Beweeg twee vingers naar links of naar rechts om het geselecteerde object te verschuiven.

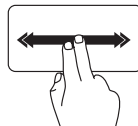

Beweeg twee vingers snel naar links of naar rechts om automatisch horizontaal schuiven te activeren.

Tik op de touchpad om automatisch schuiven te stoppen.

### Omslaan

Hiermee kunt u inhoud vooruit of achteruit omslaan op basis van de richting van de omslag.

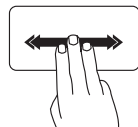

Beweeg drie vingers snel in de gewenste richting om de inhoud in het actieve venster om te slaan.

## In- en uitzoomen

Hiermee kunt u de scherminhoud groter of kleiner weergeven. De zoomfunctie omvat het volgende:

**Samenknijpen** — Hiermee kunt u in- of uitzoomen door twee vingers naar elkaar toe of van elkaar af te bewegen op de touchpad.

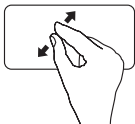

U zoomt als volgt in: beweeg twee vingers van elkaar af om de weergave van het actieve venster te vergroten.

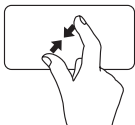

U zoomt als volgt uit: beweeg twee vingers naar elkaar toe om de weergave van het actieve venster te verkleinen.

## Draaien

Hiermee kunt u de actieve inhoud op het scherm draaien. De draaifunctie omvat het volgende:

**Spiraal** — Hiermee kunt u de inhoud met twee vingers verdraaien, waarbij één vinger is verankerd en de andere draait.

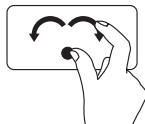

Houd de duim op zijn plaats en beweeg de wijsvinger in een boog naar rechts of naar links om het geselecteerde item naar rechts of naar links te draaien.

## Bedieningsknoppen voor multimedia

De multimedietoetsen vindt u op in de rij met functietoetsen op het toetsenbord. Druk op de vereiste toets om een van de knoppen te gebruiken. U kunt de multimedietoetsen op het toetsenbord configureren met behulp van het hulpprogramma **System Setup** (BIOS) of het **Windows Mobility Center**.

### System Setup

1. Druk op <F2> tijdens POST (Power On Self Test) om het hulpprogramma System Setup (BIOS) te openen.
2. Selecteer onder **Function Key Behavior** (Gedrag functietoetsen) **Multimedia Key First** (Multimedietoets eerst) of **Function Key First** (Functietoets eerst).

**Multimedia Key First (Multimedietoets eerst)** — Dit is de standaardoptie. Wanneer u op een van de multimedietoetsen drukt, wordt de bijbehorende actie uitgevoerd. Voor een functietoets drukt u op <Fn> + de vereiste functietoets.

**Function Key First (Functietoets eerst)** — Wanneer u op een functietoets drukt, wordt de bijbehorende functie uitgevoerd.

Voor een multimedia-actie drukt u op <Fn> + de vereiste multimedietoets.

 **N.B.:** De optie **Multimedia Key First** (Multimedietoets eerst) is alleen actief in het besturingssysteem.

### Windows Mobility Center

1. Druk op de toetsen <Windows><X> of druk op de knop van het Windows Mobility Center  in de knoppenrij om het Windows Mobility Center te starten.
2. Selecteer onder **Function Key Row** (Rij met functietoetsen) **Function Key** (Functietoets) of **Multimedia Key** (Multimedietoets).





---

 Het geluid dempen

---

 Het volumeniveau verlagen

---

 Het volumeniveau verhogen

---

 Het vorige nummer of hoofdstuk afspelen

---

 Afspelen of onderbreken

---

 Het volgende nummer of hoofdstuk afspelen

---

## Functies van de knoppenrij

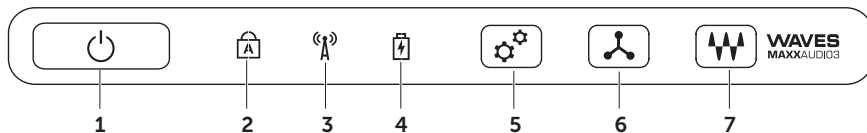

- 
-  **Aan/uit-knop en -lampje** — Hiermee schakelt u de computer in of uit. Het lampje op de knop geeft aan of het apparaat aan of uit is. Zie “Statuslampjes en indicatoren” op pagina 34 voor meer informatie over het aan/uit-lampje.

---

  -  **Statuslampje Caps Lock** — Gaat branden wanneer Caps Lock wordt ingeschakeld.

---

  -  **Statuslampje draadloos** — Gaat branden wanneer draadloos wordt ingeschakeld. Ga voor meer informatie naar “Draadloos in- of uitschakelen” op pagina 16.

---

  -  **Batterijstatuslampje** — Dit geeft de oplaadstatus aan van de batterij. Zie “Statuslampjes en indicatoren” op pagina 34 voor meer informatie over het batterijstatuslampje.  
**N.B.:** De batterij wordt opgeladen wanneer de computer is aangesloten met behulp van de netadapter.

---

  -  **Knop van het Windows Mobility Center** — Raak deze aan om het Windows Mobility Center te starten.

---

  -  **Knop voor direct starten** — Raak deze knop aan om een vooraf gedefinieerde favoriete toepassing te starten.

---

  -  **Knop voor geluidsbedieningspaneel** — Raak deze knop aan om het geluidsbedieningspaneel van **Dell** te openen. Met dit bedieningspaneel kunt u geluid van studiokwaliteit op uw computer instellen. Het is ook mogelijk om geluidsinstellingen te wijzigen, zoals die van het volume, de externe luidspreker en de microfoon.
-

## Het optische station gebruiken

**△ WAARSCHUWINGEN:** Oefen geen druk uit op de lade van het optische station wanneer u deze opent of sluit. Houd de lade gesloten wanneer u het station niet gebruikt.

**△ WAARSCHUWINGEN:** Verplaats de computer niet terwijl u een schijf afspeelt of opneemt.

Het optische station kan cd's, dvd's en Blu-ray Discs afspelen en opnemen (optioneel). Bij het plaatsen van een schijf in de lade van het optische station, moet u ervoor zorgen dat de zijkant met een afdruk of geschreven tekst naar boven wijst.

U plaatst een schijf als volgt in het optische station:

1. Druk op de uitwerpknop op het optische station.
2. De lade van het optische station komt naar buiten.
3. Plaats de schijf met de labelkant omhoog in het midden van de lade en druk de schijf op de spindel.
4. Duw de lade weer terug in het station.

## Het nooduitwerpgat gebruiken

Als de lade van het optische station niet wordt uitgeworpen nadat u op de uitwerpknop hebt gedrukt, kunt u het nooduitwerpgat gebruiken om de lade te openen. U opent de stationslade als volgt via het nooduitwerpgat:

1. Schakel de computer uit.
2. Plaats een kleine pin of een uitgevouwen paperclip in het nooduitwerpgat en druk deze stevig naar binnen totdat de stationslade wordt geopend.

- |   |                      |
|---|----------------------|
| 1 | schijf               |
| 2 | spindel              |
| 3 | optisch-stationslade |
| 4 | nooduitwerpgat       |
| 5 | uitwerpknop          |

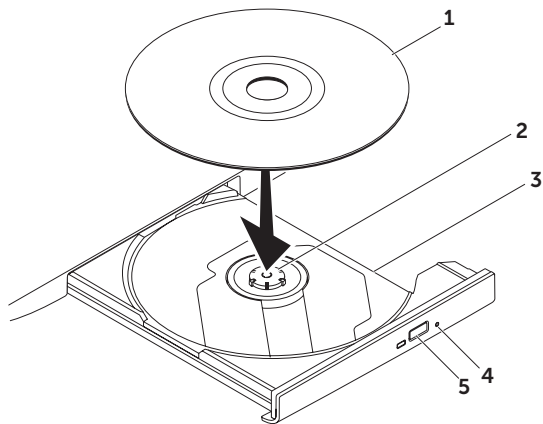

## Beeldschermfuncties

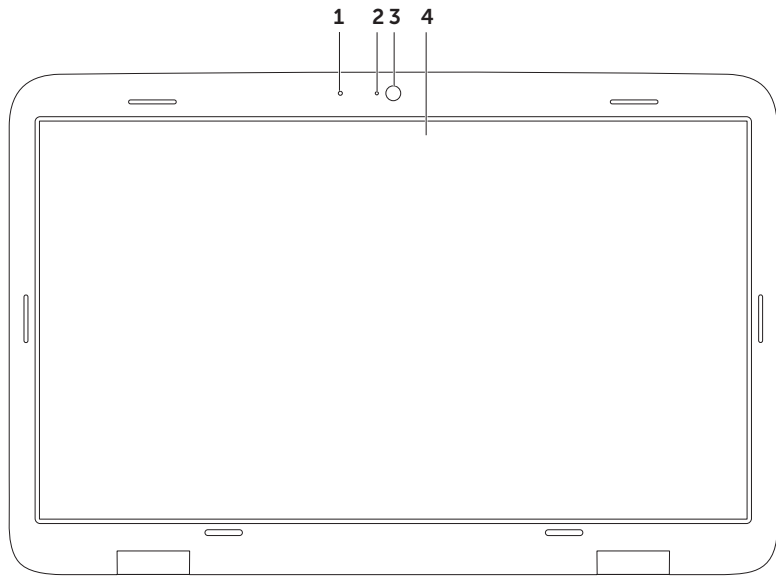

- 
- 1 Microfoon** – Biedt geluid van hoge kwaliteit voor videovergaderingen en spraakopnames.
  - 2 Camera-activiteitsindicator** – Geeft aan of de camera is in- of uitgeschakeld.
  - 3 Camera** – Ingebouwde camera voor het vastleggen van video, vergaderingen en chatten. De camera ondersteunt de H.264-videocompressiecodec, die video van hoge kwaliteit levert met lage gegevenstransmissiesnelheden.
  - 4 Beeldscherm** – Welk beeldscherm u hebt, hangt af van de keuzes die u hebt gemaakt bij de aanschaf van uw computer. Het beeldscherm ondersteunt de aanraakschermfunctie als u deze optie bij aankoop hebt besteld. Zie voor informatie over de aanraakschermfuncties "Bewegingen op het aanraakscherm (optioneel)" op pagina 46.
-

## Bewegingen op het aanraakscherm (optioneel)

 **N.B.:** Een aantal van deze bewegingen zijn specifiek voor een toepassing en werken niet in andere toepassingen.

### In- en uitzoomen

Hiermee kunt u de scherminhoud groter of kleiner weergeven.

**Samenknijpen** — Hiermee kunt u in- of uitzoomen door twee vingers naar elkaar toe of van elkaar af te bewegen op het scherm.



Zo zoomt u in:  
Beweeg twee vingers van elkaar af om de weergave van het actieve venster te vergroten.



Zo zoomt u uit:  
Beweeg twee vingers naar elkaar toe om de weergave van het actieve venster te verkleinen.

### Vasthouden

Gebruik deze beweging om extra informatie weer te geven door het klikken met de rechtermuisknop te simuleren.

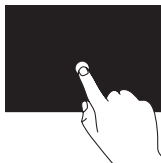

Plaats een vinger op het aanraakscherm en wacht totdat er een contextmenu verschijnt.

### Omslaan

Hiermee kunt u inhoud vooruit of achteruit omslaan op basis van de richting van de omslag.

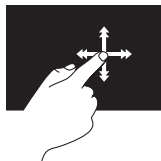

Beweeg een vinger snel in de gewenste richting om als pagina's in een boek door de inhoud van het actieve venster te bladeren. U kunt de techniek ook in verticale richting gebruiken, bijvoorbeeld om te bladeren in inhoud zoals afbeeldingen of nummers in een afspeellijst.



## Schuiven

Hiermee kunt u door de inhoud schuiven. De schuiffunctie omvat het volgende:

**Pannen** — Hiermee kunt u de focus op het geselecteerde object verplaatsen wanneer niet het hele object zichtbaar is.

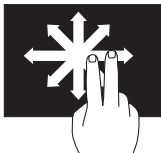

Beweeg twee vingers in de gewenste richting om het geselecteerde object te pannen.

**Verticaal schuiven** — Hiermee kunt u omhoog of omlaag in het actieve venster schuiven.

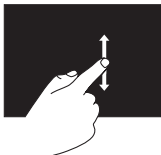

Beweeg een vinger omhoog of omlaag om verticaal te bladeren.

**Horizontaal schuiven**— Hiermee kunt u naar links of naar rechts bladeren in het actieve venster.

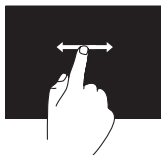

Beweeg een vinger naar rechts of links om horizontaal te bladeren.

## Draaien

Hiermee kunt u de actieve inhoud op het scherm draaien.

**Spiraal** — Hiermee kunt u de actieve inhoud met twee vingers draaien.



Houd een vinger of duim op het beeldscherm en beweeg een andere vinger in een boog naar rechts of naar links. U kunt de actieve inhoud ook draaien door twee vingers in een cirkelvorm te bewegen.

## De batterij verwijderen en terugplaatsen

 **GEVAAR:** Voordat u aan een van de procedures in deze sectie begint, dient u de veiligheidsinstructies te volgen die bij uw computer zijn geleverd.

 **GEVAAR:** Het gebruik van een incompatibele batterij kan de kans op brand of een explosie vergroten. Gebruik deze computer alleen met een batterij die gekocht is bij Dell. Gebruik geen batterijen van andere computers.

 **GEVAAR:** Voordat u de batterij verwijdert, moet u de computer uitschakelen en externe kabels loskoppelen (inclusief de netadapter).

U verwijdert de batterij als volgt:

1. Zet de computer uit en keer deze om met de onderkant naar boven.
2. Ontgrendel de batterijontgrendeling.
3. Til de batterij schuin omhoog en haal deze uit het batterijcompartiment.

U plaatst de batterij als volgt terug:

1. Lijn de lipjes op de batterij uit met de sleuven op het batterijcompartiment.
2. Druk de batterij omlaag totdat u het ontgrendelingsschuifje van de batterij hoort klikken.

- 1 ontgrendelingschuifje  
batterijcompartiment
- 2 accumulator
- 3 lipjes (3)

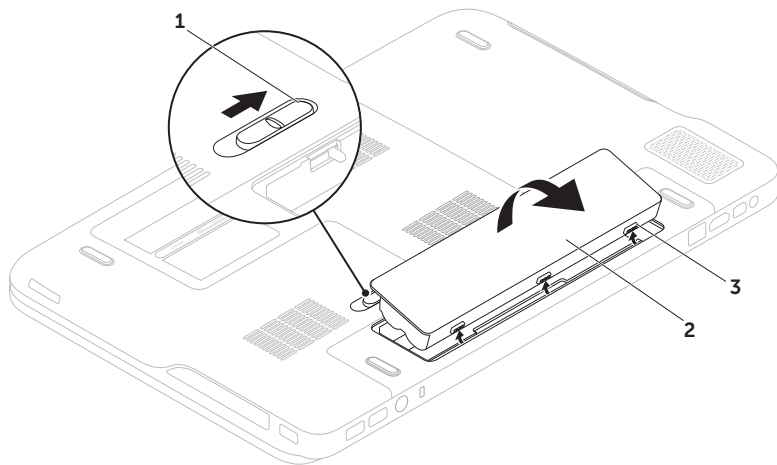

## Softwarefuncties

### FastAccess-gezichtsherkenning

De gezichtsherkenningsfunctie van FastAccess is mogelijk op uw computer geïnstalleerd. Deze functie zorgt ervoor dat uw Dell-computer beveiligd is doordat deze de unieke eigenschappen van uw gezicht herkent en deze gebruikt om uw identiteit vast te stellen om uw aanmeldingsgegevens automatisch in te voeren die normaal door uzelf worden ingevoerd (zoals bij het aanmelden bij een Windows-account of bij beveiligde websites). Klik voor meer informatie op **Start**  → **Alle programma's** → **FastAccess**.

### Productiviteit en communicatie

Met de computer kunt u presentaties, brochures, ansichtkaarten, folders en spreadsheets maken. Het is ook mogelijk digitale foto's en afbeeldingen te bewerken en weer te geven. Ga via uw kooporder na welke software op de computer is geïnstalleerd.

Nadat u verbinding hebt gemaakt met internet, kunt u websites openen, een e-mailaccount instellen en bestanden uploaden of downloaden.

## Entertainment en multimedia

U kunt de computer gebruiken om video's te bekijken, games af te spelen, uw eigen cd's/dvd's te maken en naar muziek en internetradiostations te luisteren.

U kunt afbeeldingen en videobestanden downloaden naar of kopiëren van draagbare apparaten, zoals digitale camera's en mobiele telefoons. Met optionele softwaretoepassingen kunt u muziek- en videobestanden organiseren en maken die u op schijf kunt zetten, op kunt slaan op draagbare producten zoals MP3-spelers en draagbare entertainmentapparaten, of direct op aangesloten tv's, projectors en thuisbioscoopssystemen afspelen en bekijken.

## DataSafe Online Backup van Dell

 **N.B.:** DataSafe Online van Dell wordt alleen ondersteund door de Windows-besturingssystemen.

 **N.B.:** Een breedbandverbinding is raadzaam voor snel uploaden/downloaden.

Dell DataSafe Online is een geautomatiseerde back-up- en terugzetfunctie die uw gegevens en andere belangrijke bestanden beveiligt tegen rampzalige gebeurtenissen, zoals diefstal, brand of natuurrampen. U krijgt toegang tot deze service op uw computer via een met een wachtwoord -beveiligde account.

Ga voor meer informatie naar **[DellDataSafe.com](http://DellDataSafe.com)**.

Back-ups plannen:

1. Dubbelklik op het pictogram van DataSafe Online van Dell  in het systeemvak op uw bureaublad.
2. Volg de instructies op het scherm.

## NVIDIA Optimus-technologie

Uw XPS-laptop is uitgerust met de Optimus-technologie van NVIDIA. De Optimus-technologie is ontworpen om de prestaties en gebruikerservaring op uw computer te optimaliseren en de invloed op de batterijlevensduur te minimaliseren. Hiermee kunt u de functie voor grafische verwerking van de geïntegreerde grafische verwerkingseenheid van Intel® (graphic processing unit, GPU) combineren met de afzonderlijke NVIDIA GPU, terwijl u grafisch intensieve toepassingen uitvoert, zoals 3D-games. De NVIDIA GPU wordt alleen ingeschakeld voor vooraf ingestelde toepassingen, zodat de batterij langer meegaat.

De Optimus-oplossing wordt ingeschakeld via een toepassingsprofiel. Wanneer een toepassing wordt gestart, controleren de videostuurprogramma's of de toepassing een bijbehorend toepassingsprofiel heeft.

- Als er een toepassingsprofiel bestaat, wordt de NVIDIA GPU ingeschakeld en wordt de toepassing in de prestatiemodus uitgevoerd. De NVIDIA GPU wordt automatisch uitgeschakeld wanneer de toepassing wordt gesloten.
- Als er geen toepassingsprofiel bestaat, wordt er gebruik gemaakt van de geïntegreerde Intel GPU.

De standaardlijst van toepassingsprofielen wordt regelmatig door NVIDIA bijgewerkt en automatisch naar uw computer gedownload wanneer u verbinding maakt met internet.

U kunt ook toepassingsprofielen maken voor een toepassing op uw computer. Dit kan nodig zijn bij pas uitgekomen games of toepassingen zonder standaard toepassingsprofiel.

## De instellingen van toepassingsprofielen wijzigen

1. Rechtsklik op het bureaublad en selecteer het **NVIDIA Control Panel** (NVIDIA-bedieningspaneel).
2. Klik in het venster **NVIDIA Control Panel** (NVIDIA-bedieningspaneel) op **3D-instellingen** om de selectie uit te vouwen (als dit nog niet het geval is) en klik op **Manage 3D Settings** (3D-instellingen beheren).
3. Klik op het tabblad **Program Settings** (Programma-instellingen) op **Add** (Toevoegen) en blader om het uitvoerbare bestand van de toepassing te selecteren (.exe). Wanneer u dit hebt toegevoegd, kunt u de instellingen voor die toepassing wijzigen.

U wijzigt de instellingen voor een specifieke toepassing door de toepassing te selecteren in de lijst **Select a program to customize:** (Selecteer een programma om te wijzigen:) en de gewenste wijzigingen aan te brengen.

 **N.B.:** Klik voor meer informatie over de opties en instellingen van het bedieningspaneel van NVIDIA op **Help**.

## Vrijevalsensor

De vrijevalsensor beveiligt de vaste schijf van uw computer tegen mogelijke schade door een vrije val te detecteren die wordt veroorzaakt door de laptop per ongeluk te laten vallen. Wanneer er een vrije val wordt gedetecteerd, wordt de vaste schijf op een *veilige stand* gezet om deze te beschermen tegen schade aan de lees-/schrijfkop en mogelijk gegevensverlies. Uw vaste schijf keert terug naar normaal gebruik wanneer de vrije val niet langer wordt gedetecteerd.

## Dell Dock (optioneel)

Het Dell Dock is een groep pictogrammen voor eenvoudige toegang tot veelgebruikte toepassingen, bestanden en mappen. U kunt het Dock als volgt verpersoonlijken:

- Pictogrammen toevoegen en verwijderen
- De kleur en locatie van de Dock wijzigen
- Verwante pictogrammen in categorieën groeperen
- Het gedrag van de pictogrammen veranderen



### Een categorie toevoegen

1. Rechtsklik op het Dock, klik op **Add** (Toevoegen) → **Category** (Categorie). Het venster **Add/Edit Category** (Categorie toevoegen/bewerken) verschijnt.
2. Voer in het veld **Titel** de titel van de categorie in.
3. Selecteer een pictogram voor de categorie in het vak **Select an image:** (Selecteer een afbeelding:).
4. Klik op **Save** (Opslaan).

### Een pictogram toevoegen

Sleep het pictogram naar de Dock of een categorie.

### Een categorie of pictogram verwijderen

1. Klik met de rechtermuisknop op de categorie of het pictogram in het Dock en klik op **Delete shortcut** (Snelkoppeling verwijderen) of **Delete category** (Categorie verwijderen).
2. Volg de instructies op het scherm.

### De Dock verpersoonlijken

1. Klik met de rechtermuisknop op het Dock en klik op **Advanced Setting...** (Geavanceerde instellingen...)
2. Selecteer de gewenste opties om het Dock aan te passen.



## Dell Stage (optioneel)

De Dell Stage-software biedt toegang tot uw favoriete media en multi-touchtoepassingen.

U start Dell Stage door te klikken op **Start**  → **Alle programma's** → **Dell Stage** → **Dell Stage**.

 **N.B.:** Sommige toepassingen van Dell Stage kunnen ook worden gestart vanaf het menu **Alle programma's**.

U kunt Dell Stage als volgt aanpassen:

- Een toepassingsnelkoppeling opnieuw rangschikken — Selecteer de toepassingsnelkoppeling en houd de muisknop ingedrukt totdat de koppeling begint te knippen, en sleep deze naar de gewenste locatie op Dell Stage.
- Minimaliseren — Sleep het venster Dell Stage naar de onderkant van het scherm.
- Personaliseren — Selecteer het instellingenpictogram en kies de gewenste optie.

Hieronder volgen de toepassingen die op Dell Stage beschikbaar zijn:

-  **N.B.:** Sommige van deze toepassingen zijn mogelijk niet beschikbaar op basis van de selecties die u hebt gemaakt bij de aanschaf van uw computer.
- **MUZIEK** — Hiermee kunt u muziek afspelen of op album, artiest of nummer door uw muziekcollectie bladeren. Bovendien is het mogelijk naar radiostations uit de hele wereld te luisteren. Met de optionele toepassing Napster kunt u via internet nummers downloaden.
- **YOUPAINT** — Hiermee kunt u tekeningen maken en bewerken.
- **GAMES** — Hiermee kunt u aanraakgevoelige games spelen.
- **DOCUMENTEN** — Biedt snel toegang tot de map Documenten op uw computer.

## Uw XPS-laptop gebruiken

- FOTO — Hiermee kunt u foto's bekijken, organiseren of bewerken. U kunt diavoorstellingen en collecties maken van uw foto's en deze uploaden naar **Facebook** of **Flickr** indien u verbinding hebt met internet.
- DELL WEB — Geeft een voorbeeld weer van wel vier van uw favoriete webpagina's. Klik of tik op het voorbeeld van de webpagina om deze in de webbrowsert te openen.
- VIDEO — Hiermee kunt u video's bekijken. Met de optionele toepassing CinemaNow kunt u films en tv-programma's kopen of huren indien u verbinding hebt met internet.
- SNELKOPPELINGEN — Biedt snel toegang tot uw veelgebruikte programma's.
- STICKYNOTES — Hiermee kunt u notities of herinneringen maken met het toetsenbord of het aanraakscherm. Deze notities worden weergegeven op het bulletin board wanneer u STICKYNOTES de volgende keer opent. U kunt notities ook op uw bureaublad opslaan.
- Web Tile — Geeft een voorbeeld weer van wel vier van uw favoriete webpagina's. Met de tile kunt u een webpaginavoorbeeld toevoegen, bewerken of verwijderen. Klik of tik op het voorbeeld van de webpagina om deze in de webbrowsert te openen. Met de Apps Gallery is het ook mogelijk meerdere webtiles te maken.

# Problemen oplossen

Dit hoofdstuk geeft probleemoplossingsinformatie voor de computer. Als u het probleem niet kunt oplossen met onderstaande richtlijnen, raadpleegt u "Ondersteuningsprogramma's gebruiken" op pagina 64 of "Contact opnemen met Dell" op pagina 87.

**⚠ GEVAAR: de computerkap mag alleen worden verwijderd door opgeleid servicepersoneel. Zie de *Onderhoudshandleiding* op [support.dell.com/manuals](http://support.dell.com/manuals) voor geavanceerde onderhoudsinstructies.**

## Pieptoncodes

Tijdens het opstarten kan de computer diverse pieptonen laten horen als er fouten of problemen zijn. Deze pieptonen, geluidscodes genoemd, duiden op een probleem. Noteer in dit geval de geluidscodes en neem contact op met Dell (zie "Contact opnemen met Dell" op pagina 87) voor hulp.

**🔍 N.B.:** Zie de *Onderhoudshandleiding* op [support.dell.com/manuals](http://support.dell.com/manuals) wanneer u onderdelen wilt vervangen.

Pieptoncode	Mogelijk probleem
Eén	Mogelijke fout met moederbord — Fout in BIOS ROM controlesom
Twee	Geen RAM gedetecteerd <b>N.B.:</b> Als u de geheugenmodule hebt geïnstalleerd of teruggeplaatst, moet u ervoor zorgen dat deze correct is teruggezet.
Drie	Mogelijke fout met moederbord — Chipsetfout
Vier	RAM-lees/schrijffout
Vijf	Fout met real-timeklok
Zes	Videokaart- of chipfout
Zeven	Processorfout
Acht	Beeldschermfout

## Problemen met het aanraakscherm

Sommige of alle multi-touch-functies werken niet –

- Het is mogelijk dat bepaalde touch- en multi-touch-functies zijn uitgeschakeld. U schakelt deze in door te dubbelklikken op het pictogram **Omslaan**  in het systeemvak van uw bureaublad. Selecteer in het venster **Pen en aanraken** de tab **Aanraken** en zorg ervoor dat de opties **Uw vinger als invoerapparaat gebruiken** en **Multi-touchbewegingen en schrijven inschakelen** zijn geselecteerd.
- De multi-touch-functie wordt mogelijk niet ondersteund door de toepassing.
- Het aanraakscherm is in de fabriek gekalibreerd en hoeft niet opnieuw gekalibreerd te worden. Wilt u het aanraakscherm toch opnieuw kalibreren, dan klikt u op **Start**  → **Configuratiescherm** → **Hardware en geluiden** → **Tablet PC-instellingen** → **Kalibreren...**

 **N.B.:** Een onjuiste kalibratie kan resulteren in een onnauwkeurige aanraakgevoeligheid.

**Als het aanraakscherm minder gevoelig wordt** – Het aanraakscherm bevat mogelijk vreemde deeltjes (zoals plakkerige toetsen) die de aanraaksensoren blokkeren. U verwijdert deze deeltjes als volgt:

1. Schakel de computer uit.
2. Koppel de netadapter los van het stopcontact.

 **WAARSCHUWINGEN: Gebruik geen water of reinigingsvloeistof om het aanraakscherm te reinigen.**

3. Gebruik een schone, pluisvrije doek (u kunt een milde, niet-schurende reiniger of water gebruiken, indien nodig, maar niet op het scherm) en wrijf het scherm, inclusief de zijkanten, schoon om vlekken of vingerafdrukken te verwijderen.

# Netwerkproblemen

## Draadloze verbindingen

**Als de draadloze netwerkverbinding wordt verbroken** — De draadloze router is offline of de optie voor draadloos is uitgeschakeld op de computer.

- Ga na of de draadloze router is ingeschakeld en aangesloten op uw gegevensbron (kabelmodem of netwerkhub).
- Ga na of de draadloze functie op de computer is ingeschakeld (zie "Draadloos in- of uitschakelen" op pagina 16).
- Herstel de verbinding met de draadloze router (zie "Een draadloze verbinding instellen" op pagina 20).
- Obstakels blokkeren of verstoren mogelijk uw draadloze verbinding. Probeer de computer dichterbij de draadloze router te plaatsen.

## Bekabelde verbindingen

**Als de bekabelde netwerkverbinding is verbroken** — De netwerkkabel zit los of is beschadigd.

- Ga na of de netwerkkabel is aangesloten en niet is beschadigd.

# Voedingsproblemen

**Als het aan/uit-lampje uit is** — De computer is uitgeschakeld, staat in de slaapstand of krijgt geen stroom.

- Druk op de aan/uit-knop. De computer hervat de normale werking als deze is uitgeschakeld of in de slaapstand staat.
- Steek de netadapterkabel terug in de stroomconnector van de computer en in het stopcontact.
- Als de netadapterkabel is aangesloten op een contactdoos, moet u nagaan of de contactdoos is aangesloten op een stopcontact en of de contactdoos is ingeschakeld. Gebruik geen stroomonderbrekers, stekkerdozen en verlengkabels, zodat u kunt controleren of de computer correct wordt ingeschakeld.
- Controleer of er stroom uit het stopcontact komt, door er een ander apparaat, zoals een lamp, op aan te sluiten.

- Controleer de aansluitingen van de netadapterkabel. Als er een lampje op de netadapter zit, moet u controleren of dat brandt.

**Als het aan/uit-lampje onderbroken wit is en de computer niet reageert** — het beeldscherm reageert mogelijk niet.

- Druk op de aan/uit-knop totdat de computer wordt uitgeschakeld. Schakel de computer weer in.
- Als het probleem blijft bestaan, neemt u contact op met Dell (zie "Contact opnemen met Dell" op pagina 87).

**Als het aan/uit-lampje wit knippert** — De computer staat in de stand-bystand of het beeldscherm reageert niet.

- Druk op een toets op het toetsenbord, beweeg met de muisaanwijzer of een vinger over de touchpad, of druk op de aan/uit-knop om de normale werking te hervatten.

- Als het beeldscherm niet reageert, drukt u op de aan/uit-knop totdat de computer wordt uitgeschakeld om deze vervolgens weer in te schakelen.
- Als het probleem blijft bestaan, neemt u contact op met Dell (zie "Contact opnemen met Dell" op pagina 87).

**Als er storing optreedt die ontvangst door de computer belemmert** — een ongewenst signaal zorgt voor storing door het onderbreken of blokkeren van andere signalen. Enkele mogelijke oorzaken van interferentie zijn:

- Stroom-, toetsenbord- en muisverlengkabels.
- Te veel apparaten aangesloten op een contactdoos.
- Meerdere contactdozen aangesloten op hetzelfde stopcontact.

## Problemen met het geheugen

**Als er een bericht verschijnt dat aangeeft dat er onvoldoende geheugen is** —

- Bewaar en sluit alle geopende bestanden of programma's die u niet gebruikt om erachter te komen of daarmee het probleem is opgelost.
- Raadpleeg de documentatie bij de software voor de minimale geheugeneisen. Installeer indien nodig alle extra geheugen (zie de *Onderhoudshandleiding* op **support.dell.com/manuals**).
- Steek de geheugenmodule(s) terug in de connector(en), (zie de *Onderhoudshandleiding* op **support.dell.com/manuals**).
- Als het probleem blijft bestaan, neemt u contact op met Dell (zie "Contact opnemen met Dell" op pagina 87).

### Als er andere problemen met het geheugen zijn —

- Voer Dell Diagnostics (Dell-diagnostiek) uit (zie Dell Diagnostics (Dell-diagnostiek) op pagina 67).
- Als het probleem blijft bestaan, neemt u contact op met Dell (zie “Contact opnemen met Dell” op pagina 87).

## Vastlopen en softwareproblemen

**Als de computer niet wordt opgestart —** Controleer of de netadapterkabel goed is aangesloten op de computer en het stopcontact.

**Als een programma niet meer reageert —** Beëindig het programma:

1. Druk de knoppen <Ctrl><Shift><Esc> tegelijk in.
2. Klik op **Toepassingen**.
3. Selecteer het programma dat niet meer reageert.
4. Klik op **Taak beëindigen**.

**Als een programma blijft crashen —** raadpleeg de softwaredocumentatie. Indien nodig maakt u de installatie van het programma ongedaan en installeert u het opnieuw.



**N.B.:** bij software worden normaliter installatie-instructies geleverd in de vorm van een installatiehandleiding of op een cd.

**Als de computer niet meer reageert of als er een blauw scherm verschijnt —**



**WAARSCHUWINGEN:** u loopt het risico gegevens te verliezen als u het besturingssysteem niet kunt afsluiten.

Als u geen reactie krijgt door op een toets op het toetsenbord te drukken of de muis te bewegen, moet u de aan/uit-knop minstens 8-10 seconden ingedrukt houden totdat de computer uitgaat. Start de computer vervolgens opnieuw op.



## Als een programma is ontwikkeld voor een eerdere versie van het Microsoft® Windows®-besturingssysteem —

Voer de wizard Programmacompatibiliteit uit. De wizard Programmacompatibiliteit configureert een programma op zodanige wijze dat het in een omgeving wordt uitgevoerd dat lijkt op oudere Microsoft Windows-besturingssysteemomgevingen.

Zo voert u de Wizard Programmacompatibiliteit uit:

1. Klik op **Start**  → **Configuratiescherm** → **Programma's** → **Programma's uitvoeren die zijn gemaakt voor vorige versies van Windows**.
2. Klik in het welkomstscherf op **Volgende**.
3. Volg de instructies op het scherm.

## Als u andere softwareproblemen hebt

- Maak direct een reservekopie van uw bestanden.
- Gebruik een virusscanner om de vaste schijf of cd's te scannen.

- Bewaar en sluit alle geopende bestanden of programma's en sluit de computer af via het menu **Start** .
- Raadpleeg de softwaredocumentatie of neem contact op met de softwarefabrikant voor informatie over probleemoplossing:
  - Ga na of het programma compatibel is met het besturingssysteem dat op de computer is geïnstalleerd.
  - Controleer of de computer voldoet aan de minimale hardwarevereisten voor de software. Raadpleeg de softwaredocumentatie voor informatie.
  - Controleer of het programma op de juiste wijze is geïnstalleerd en geconfigureerd.
  - Controleer of de stuurprogramma's voor het apparaat niet met het programma conflicteren.
  - Indien nodig maakt u de installatie van het programma ongedaan en installeert u het opnieuw.
  - Schrijf eventuele foutmeldingen die worden weergegeven op, wanneer u voor het oplossen van de problemen contact opneemt met Dell.

# Ondersteuningsfuncties gebruiken

## Dell Support Center

Het **Dell Support Center** helpt u bij het vinden van de service-, ondersteunings- en systeemspecifieke informatie die u nodig hebt.

Klik op het pictogram  in het systeemvak van uw bureaublad om de toepassing te starten.

Op de startpagina van **Dell Support Center** worden het modelnummer van uw computer, het serviceplaatje, de code voor express-service en servicecontactinformatie weergegeven.

De homepage bevat koppelingen naar de volgende functies:



**Zelfhulp** (Problemen oplossen, Beveiliging, Systeemprestatie, Netwerk/internet, Back-up/ herstel en Windows-besturingssysteem)



### Waarschuwingen

(waarschuwingen voor technische ondersteuning die relevant zijn voor uw computer)



### Ondersteuning door Dell

(Technische ondersteuning met DellConnect™, Klantenservice, Training en zelfstudie, Hoe-u-Help met Dell on Solution Station™ en Online scan met PC CheckUp)



### Over uw computer

(Systeemdocumentatie, Garantie-informatie, Systeeminformatie, Upgrades & accessoires)

Ga voor meer informatie over **Dell Support Center** en de beschikbare ondersteuningsprogramma's naar [DellSupportCenter.com](http://DellSupportCenter.com).

## Mijn downloads van Dell

 **N.B.:** De beschikbaarheid van Mijn downloads van Dell verschilt per regio.

Van sommige software die vooraf op uw nieuwe Dell-computer is geïnstalleerd, is geen back-up-cd of -dvd meegeleverd. Deze software is beschikbaar op de website Mijn downloads van Dell. Vanaf deze website kunt u beschikbare software downloaden om opnieuw te installeren of eigen back-upmedia maken.

Mijn downloads van Dell registreren en gebruiken:

1. Ga naar **DownloadStore.dell.com/media**.
2. Volg de instructies op het scherm om de software te registreren en downloaden.
3. Installeer de software opnieuw of maak back-upmedia voor toekomstig gebruik.

## Systeemberichten

Als uw computer een probleem heeft of als er een fout optreedt, kan er een systeembericht verschijnen dat u helpt de oorzaak en de te nemen stappen te identificeren om het probleem op te lossen.

 **N.B.:** Als het bericht dat verschijnt, niet in de onderstaande voorbeelden staat, moet u de documentatie voor het besturingssysteem raadplegen of het programma dat werd uitgevoerd op het moment dat het bericht verschijnt. U kunt ook contact opnemen met Dell voor hulp (zie "Contact opnemen met Dell" op pagina 87).

**CMOS checksum error (fout in CMOS-controlesom)** — Mogelijke moederbordfout of de RTC-batterij is bijna leeg. Vervang de batterij (zie de *Onderhoudshandleiding* op [support.dell.com/manuals](http://support.dell.com/manuals)) of neem voor hulp contact op met Dell (zie "Contact opnemen met Dell" op pagina 87).

**Hard-disk drive failure (Probleem met vaste schijf)** — Mogelijk probleem met de vaste schijf tijdens POST. Neem contact op met Dell voor hulp (zie "Contact opnemen met Dell" op pagina 87).

**Hard-disk drive read failure (Leesfout vaste schijf)** — mogelijke leesfout vaste schijf tijdens opstarttest. Neem contact op met Dell voor hulp (zie "Contact opnemen met Dell" op pagina 87).

**No boot device available (Geen opstartbron beschikbaar)** — de vaste schijf bevat geen opstartbare partitie, de kabel van de vaste schijf zit los of er is geen opstartbaar apparaat aanwezig.

- Is de vaste schijf uw opstartbron, dan controleert u of de kabels zijn aangesloten en of het station juist is geïnstalleerd en als opstartbron is gepartitioneerd.
- Open System Setup en ga na of de opstartsequentie-informatie correct is (zie de *Onderhoudshandleiding* van Dell op [support.dell.com/manuals](http://support.dell.com/manuals)).

**WAARSCHUWINGEN - het ZELFCONTROLLEREND SYSTEEM van de vaste schijf heeft aangegeven dat een van de parameters het normale gebruiksbereik heeft overschreden. Dell raadt aan om regelmatig een back-up te maken van uw gegevens. Een parameter die buiten het bereik valt, kan wijzen op een probleem met de vaste schijf** — S.M.A.R.T-fout, mogelijke fout met vaste schijf. Neem contact op met Dell voor hulp (zie "Contact opnemen met Dell" op pagina 87).

## Hardware-probleemoplosser

Als een apparaat niet wordt ontdekt tijdens het installeren van het besturingssysteem of wel wordt ontdekt, maar verkeerd is geconfigureerd, kunt u de **Probleemoplosser voor hardware** gebruiken om de incompatibiliteit op te lossen.

De Probleemoplosser voor hardware starten

1. Klik op **Start**  → **Help en ondersteuning**.
2. Typ **probleemoplosser voor hardware** in het zoekveld en druk op <Enter> om de zoekactie te starten.
3. Selecteer in de zoekresultaten de optie die het probleem het beste omschrijft en volg de overige stappen voor probleemoplossing.

## Dell Diagnostics (Dell-diagnostiek)

Als er zich een probleem voordoet met uw computer, moet u eerst de controles beschreven in "Vastlopen en softwareproblemen" op pagina 62 doen en Dell Diagnostics (Dell-diagnostiek) uitvoeren voordat u contact opneemt met Dell voor technische ondersteuning.

-  **N.B.:** Dell Diagnostics (Dell-diagnostiek) werkt alleen op Dell-computers.
-  **N.B.:** De schijf *Drivers and Utilities* is optioneel en is mogelijk niet met uw computer meegeleverd.

Zorg ervoor dat het apparaat dat u wilt testen in het systeemsetup-programma staat en actief is. Druk op <F2> tijdens POST (Power On Self Test) om het hulpprogramma System Setup (BIOS) te openen.

Start Dell Diagnostics (Dell-diagnostiek) vanaf uw vaste schijf of vanaf de schijf *Drivers and Utilities*.

### Dell Diagnostics (Dell-diagnostiek) starten vanaf de vaste schijf

Dell Diagnostics (Dell-diagnostiek) bevindt zich op een verborgen partitie op de vaste schijf.

 **N.B.:** Als uw computer geen beeld op het scherm kan weergeven, neemt u contact op met Dell (zie "Contact opnemen met Dell" op pagina 87).

1. Zorg dat de computer is aangesloten op een stopcontact en goed werkt.
2. Zet de computer aan of start deze opnieuw op.
3. Wanneer het DELL™-logo verschijnt, drukt u direct op <F12>. Selecteer **Diagnostics** in het opstartmenu en druk op <Enter>. Hiermee roept u de Pre-Boot System Assessment (PSA) in uw computer op.

 **N.B.:** Als u te lang wacht en het logo van het besturingssysteem wordt weergegeven, moet u blijven wachten tot het bureaublad van Microsoft® Windows® wordt weergegeven. Daarna sluit u de computer af en probeert u het opnieuw.

 **N.B.:** Als het bericht verschijnt dat er geen partitie met een diagnostisch hulpprogramma is gevonden, voert u Dell Diagnostics (Dell-diagnostiek) uit vanaf de schijf *Drivers and Utilities*.

*Als PSA wordt opgeroepen:*

- a. De PSA zal de tests starten.
- b. Als de PSA klaar is, verschijnt het volgende bericht: "No problems have been found with this system so far. Do you want to run the remaining memory tests? This will take about 30 minutes or more. Do you want to continue? (Recommended)." ("Er zijn tot dusver geen problemen met dit systeem gevonden. Wilt u de resterende geheugentests uitvoeren? Dit kost ongeveer 30 minuten of meer. Wilt u doorgaan? (Aanbevolen).")

- c. Als u problemen hebt met het geheugen, drukt u op <y>, anders drukt u op <n>. Het onderstaande bericht verschijnt:  
"Booting Dell Diagnostic Utility Partition. Press any key to continue." ("opstarten vanaf partitie met Dell Diagnostics; druk op een willekeurige toets om door te gaan").
- d. Druk op een willekeurige toets om het venster **Kies een optie** weer te geven.  
*Als PSA niet wordt opgeroepen:*  
Druk op een toets om Dell Diagnostics (Dell-diagnostiek) te starten vanaf de partitie met het diagnostische hulpprogramma op de vaste schijf en om het venster **Kies een optie** te openen.
4. Selecteer de test die u wilt uitvoeren.
5. Als tijdens het uitvoeren van een test een probleem wordt aangetroffen, wordt een bericht weergegeven met de foutcode en een beschrijving van het probleem. Noteer de foutcode en de beschrijving van het probleem en neem contact op met Dell voor hulp (zie "Contact opnemen met Dell" op pagina 87).  
 **N.B.:** Het serviceplaatje voor de computer bevindt zich boven aan elk testvenster. Met het serviceplaatje kunt u uw computer identificeren wanneer u contact met Dell opneemt.
6. Wanneer de tests zijn voltooid, sluit u het testscherm om terug te keren naar het venster **Kies een optie**.
7. Kik op **Afsluiten** om Dell Diagnostics (Dell-diagnostiek) af te sluiten en de computer opnieuw op te starten.

### Dell Diagnostics (Dell-diagnostiek) starten vanaf de schijf Drivers and Utilities

 **N.B.:** De schijf *Drivers and Utilities* is optioneel en is mogelijk niet met uw computer meegeleverd.

1. Plaats de schijf *Drivers and Utilities*.
2. Schakel de computer uit en weer in. Wanneer het DELL™-logo verschijnt, drukt u direct op <F12>.

 **N.B.:** Als u te lang wacht en het logo van het besturingssysteem wordt weergegeven, moet u blijven wachten tot het bureaublad van Microsoft Windows wordt weergegeven. Daarna sluit u de computer af en probeert u het opnieuw.

 **N.B.:** Met de volgende stappen wordt de opstartvolgorde slechts eenmalig gewijzigd. De volgende keer zal de computer opstarten volgens de volgorde van apparaten die in het System Setup-programma is aangegeven.

3. Wanneer de lijst met opstartbronnen verschijnt, markeert u **CD/DVD/CD-RW** en drukt u op <Enter>.
4. Selecteer de optie **Boot from CD-ROM** (Opstarten vanaf cd-rom) in het menu dat verschijnt en druk op <Enter>.
5. Typ 1 om te beginnen met het CD-menu en druk op <Enter> om verder te gaan.
6. Selecteer **Run the 32 Bit Dell Diagnostics** (32-bits Dell-diagnostiek uitvoeren) in de genummerde lijst. Als de lijst meerdere versies bevat, moet u de juiste versie voor uw computer selecteren.
7. Selecteer de test die u wilt uitvoeren.
8. Als tijdens het uitvoeren van een test een probleem wordt aangetroffen, wordt een bericht weergegeven met de foutcode en een beschrijving van het probleem. Noteer de foutcode en de beschrijving van het probleem en neem contact op met Dell voor hulp (zie "Contact opnemen met Dell" op pagina 87).



-  **N.B.:** Het serviceplaatje voor de computer bevindt zich boven aan elk testvenster. Met het serviceplaatje kunt u uw computer identificeren wanneer u contact met Dell opneemt.
- 9.** Wanneer de tests zijn voltooid, sluit u het testscherm om terug te keren naar het venster **Choose An Option** (Kies een optie).
- 10.** Kik op **Exit** (Afsluiten) om Dell Diagnostics (Dell-diagnostiek) af te sluiten en de computer opnieuw op te starten.
- 11.** Verwijder de schijf *Drivers and Utilities*.

# Het besturingssysteem herstellen

U kunt het besturingssysteem op uw computer herstellen met de volgende opties:

**△ WAARSCHUWINGEN: Gebruik van Dell Factory Image Restore of de schijf met het besturingssysteem zorgt ervoor dat alle gegevensbestanden permanent worden gewist. Maak indien mogelijk een reservekopie van uw bestanden voordat u deze opties gebruikt.**

Optie	Gebruiken
stelsysteemherstel	als de eerste oplossing
Dell DataSafe Local Backup	wanneer uw probleem niet kan worden verholpen met systeemherstel
Systeemherstelmedia	wanneer systeemherstel en DataSafe Local Backup niet kunnen worden gebruikt door een fout van het besturingssysteem wanneer de in de fabriek geïnstalleerde Dell-software op een net geplaatste vaste schijf wordt geïnstalleerd
Dell Factory Image Restore	om uw computer te herstellen naar de staat waarin u uw computer hebt ontvangen
De schijf van het besturingssysteem	om alleen het besturingssysteem opnieuw op uw computer te installeren

**✍ N.B.:** De schijf van het *besturingssysteem* is mogelijk niet met uw computer meegeleverd.

# Systeemherstel

De besturingssystemen van Microsoft® Windows® bieden Systeemherstel, waarmee u uw computer kunt terugzetten naar een oudere toestand (zonder dat er gegevensbestanden worden verwijderd) als wijzigingen van de hardware, software of andere systeeminstellingen de computer in een ongewenste toestand hebben gebracht. Alle wijzigingen die Systeemherstel op uw computer maakt, kunnen ongedaan worden gemaakt.

 **WAARSCHUWINGEN: maak regelmatig een reservekopie van uw gegevensbestanden. Systeemherstel kan uw gegevensbestanden niet controleren of herstellen.**

## Systeemherstel starten

1. Klik op **Start** .
2. Typ in het zoekvak **Systeemherstel** en druk op <Enter>.

 **N.B.:** Het venster **Gebruikersaccountbeheer** kan verschijnen. Als u een beheerder op de computer bent, klikt u op **Doorgaan**; anders neemt u contact op met de beheerder om de gewenste actie door te gaan.

3. Klik op **Volgende** en volg de berichten op het scherm.

Indien Systeemherstel het probleem niet kan oplossen, kunt u het laatste systeemherstel ongedaan maken.

## De laatste herstelbewerking ongedaan maken

 **N.B.:** Voordat u de laatste herstelbewerking ongedaan maakt, moet u alle geopende bestanden opslaan en sluiten en alle geopende programma's afsluiten. Het is pas mogelijk om bestanden of programma's te bewerken, te openen of te verwijderen nadat de herstelbewerking is voltooid.

1. Klik op **Start** .
2. Typ in het zoekvak **Systeemherstel** en druk op <Enter>.
3. Klik op **Laatste herstelbewerking ongedaan maken** en klik op **Volgende**.

## Dell DataSafe Local Backup

△ **WAARSCHUWINGEN:** Bij gebruik van Dell DataSafe Local Backup om uw besturingssysteem te herstellen, worden alle programma's of drivers permanent gewist die zijn geïnstalleerd nadat u uw computer hebt ontvangen. Maak back-upmedia aan van de toepassingen die u op uw computer moet installeren, alvorens Dell DataSafe Local Backup te gebruiken. Gebruik Dell DataSafe Local Backup alleen als het probleem met het besturingssysteem niet met systeemherstel kan worden verholpen.

△ **WAARSCHUWINGEN:** Hoewel Dell DataSafe Local Backup is ontwikkeld om de gegevensbestanden op uw computer te bewaren, is het raadzaam een reservekopie te maken van uw gegevensbestanden alvorens Dell DataSafe Local Backup te gebruiken.

✎ **N.B.:** Gebruik Dell DataSafe Local Backup (zie "Dell Factory Image Restore" op pagina 77) om uw besturingssysteem te herstellen als Dell Factory Image Restore is niet op uw computer is geïnstalleerd.

U kunt Dell DataSafe Local Backup gebruiken om uw vaste schijf te herstellen naar de staat waarin deze verkeerde toen u de computer kocht, zonder de bestanden te wissen.

Met Dell DataSafe Local Backup kunt u:

- een reservekopie maken van uw computer en deze herstellen naar een eerdere staat
- Maak systeemherstelmedia (zie "Systeemherstelmedia aanmaken (Aanbevolen)" op pagina 12)

### Dell DataSafe Local Backup Basic

Hiermee herstelt u het besturingssysteem en de in de fabriek geïnstalleerde Dell-software terwijl u de gegevensbestanden behoudt:

1. Schakel de computer uit.
2. Ontkoppel alle apparaten (USB-station, printer, etc.) die op de computer zijn aangesloten en verwijder alle nieuw toegevoegde interne hardware.

-  **N.B.:** Koppel de netadapter niet los.
- Schakel de computer in.
  4. Druk enkele malen op <F8> wanneer het DELL™-logo verschijnt om toegang te krijgen tot het venster **Geavanceerde opstartopties**.
  -  **N.B.:** Als u te lang wacht en het logo van het besturingssysteem wordt weergegeven, moet u blijven wachten tot het bureaublad van Microsoft Windows wordt weergegeven. Daarna sluit u de computer af en probeert u het opnieuw.
  5. Selecteer **Repair Your Computer** (Uw computer herstellen).
  6. Selecteer **Dell DataSafe Restore en reservekopie** in het menu **Systeemherstelopties** en volg de instructies op het scherm.
  -  **N.B.:** Het herstelproces kan een uur of langer in beslag nemen, afhankelijk van de hoeveelheid gegevens die moet worden hersteld.
  -  **N.B.:** Zie artikel 353560 uit de kennisbank op **support.dell.com** voor meer informatie.

## Upgraden naar Dell DataSafe Local Backup Professional

-  **N.B.:** Dell DataSafe Local Backup Professional kan op uw computer zijn geïnstalleerd, als u dit bij aankoop hebt besteld.

Dell DataSafe Local Backup Professional heeft aanvullende functies waarmee u:

- op basis van bestandstypen een reservekopie kunt maken van uw computer en deze kunt herstellen
- bestanden kunt opslaan op een lokaal opslagapparaat
- automatische reservekopieën kunt inplannen

Upgraden naar Dell DataSafe Local Backup Professional:

1. Dubbelklik op het pictogram van Dell DataSafe Local Backup  in het systeemvak op uw bureaublad.
2. Klik op **NU UPGRADEN!**
3. Volg de instructies op het scherm.

# Stelselherstelmedia

**△ WAARSCHUWINGEN:** Hoewel de stelselherstelmedia zijn ontwikkeld om de gegevensbestanden op uw computer te bewaren, is het raadzaam een reservekopie te maken van uw gegevensbestanden alvorens de stelselherstelmedia te gebruiken.

U kunt de stelselherstelmedia gebruiken, die zijn aangemaakt met Dell DataSafe Local Backup, om uw vaste schijf terug te zetten naar de toestand waarin deze verkeerde toen u de computer kocht, zonder de bestanden te wissen.

Gebruik de stelselherstelmedia in geval van:

- een fout van het besturingssysteem, waardoor de op uw computer geïnstalleerde herstelopties niet kunnen worden gebruikt.
- een fout van de vaste schijf waardoor gegevens niet kunnen worden hersteld.

Ga als volgt te werk om het besturingssysteem en de in de fabriek geïnstalleerde Dell-software op uw computer te herstellen met de stelselherstelmedia:

1. Plaats de stelselherstelschijf of USB-stick en start de computer opnieuw op.
2. Wanneer het DELL™-logo verschijnt, drukt u direct op <F12>.

**✎ N.B.:** Als u te lang wacht en het logo van het besturingssysteem wordt weergegeven, moet u blijven wachten tot het bureaublad van Microsoft Windows wordt weergegeven. Daarna sluit u de computer af en probeert u het opnieuw.

3. Selecteer de juiste opstartbron in de lijst en druk op <Enter>.
4. Volg de instructies op het scherm.

## Dell Factory Image Restore

 **WAARSCHUWINGEN:** Wanneer u Dell Factory Image Restore gebruikt om het besturingssysteem te herstellen, worden alle gegevens op de vaste schijf verwijderd, evenals alle toepassingen en stuurprogramma's die zijn geïnstalleerd nadat u de computer ontving. Maak indien mogelijk een reservekopie voordat u deze optie gebruikt. Gebruik Dell Factory Image Restore alleen als met Systeemherstel het probleem met uw besturingssysteem niet werd opgelost.

 **N.B.:** Dell Factory Image Restore is mogelijk in bepaalde landen of op bepaalde computers niet beschikbaar.

 **N.B.:** Gebruik Dell DataSafe Local Backup (zie "Dell DataSafe Local Backup" op pagina 74) om uw besturingssysteem te herstellen als Dell Factory Image Restore niet op uw computer is geïnstalleerd.

Gebruik Dell Factory Image Restore alleen als laatste methode om uw besturingssysteem te herstellen. Met deze optie wordt uw vaste schijf teruggezet naar de toestand waarin deze verkeerde toen u de computer kocht. Alle programma's en bestanden die u hebt toegevoegd nadat u de computer hebt gekocht, inclusief gegevensbestanden, worden definitief van de vaste schijf verwijderd. Gegevensbestanden zijn onder andere documenten, spreadsheets, e-mailberichten, digitale foto's, muziekbestanden, enzovoort. Maak indien mogelijk een reservekopie van alle gegevens voordat u Dell Factory Image Restore gebruikt.

### Dell Factory Image Restore starten

1. Schakel de computer in.
2. Druk enkele malen op <F8> wanneer het DELL™-logo verschijnt om toegang te krijgen tot het venster **Geavanceerde opstartopties**.

 **N.B.:** Als u te lang wacht en het logo van het besturingssysteem wordt weergegeven, moet u blijven wachten tot het bureaublad van Microsoft Windows wordt weergegeven. Daarna sluit u de computer af en probeert u het opnieuw.

## Het besturingssysteem herstellen

### 3. Selecteer **Uw computer repareren**.

Het venster **Opties voor systeemherstel** verschijnt.

### 4. Selecteer een toetsenbordindeling en klik op **Volgende**.

### 5. Om toegang te krijgen tot de herstelopties moet u zich als lokale gebruiker aanmelden. Typ voor toegang tot de opdrachtprompt `administrator` in het veld **Gebruikersnaam** en klik daarna op **OK**.

### 6. Klik op **Dell Factory Image Restore**.

Het welkomtscherm van **Dell Factory Image Restore** verschijnt.

 **N.B.:** Afhankelijk van uw configuratie moet u mogelijk **Dell Factory Tools** selecteren en daarna **Dell Factory Image Restore**.

### 7. Klik op **Volgende**.

Het venster **Verwijderen gegevens bevestigen** verschijnt.

 **N.B.:** Als u niet verder wilt gaan met Factory Image Restore, klikt u op **Annuleren**.

### 8. Klik op het selectievakje om te bevestigen dat u wilt doorgaan met het formatteren van de vaste schijf en het herstellen van de fabrieksinstellingen van de systeemsoftware. Klik vervolgens op **Volgende**.

Het herstelproces begint en duurt minstens vijf minuten. Er verschijnt een bericht wanneer het besturingssysteem en de in de fabriek geïnstalleerde toepassingen zijn hersteld naar de fabriekstoestand.

### 9. Klik op **Voltooien** om de computer opnieuw op te starten.



# Hulp krijgen

Als er zich een probleem voordoet met uw computer, kunt u de onderstaande stappen volgen om het probleem te achterhalen en op te lossen:

1. Zie "Problemen oplossen" op pagina 57 voor informatie en procedures voor het probleem dat uw computer ondervindt.
2. Zie "Dell Diagnostics (Dell-diagnostiek)" op pagina 67 voor procedures over hoe u Dell Diagnostics (Dell-diagnostiek) moet uitvoeren.
3. Vul de "Diagnostische checklist" in op pagina 86.
4. Maak gebruik van de uitgebreide online services van Dell Support ([support.dell.com](http://support.dell.com)) voor hulp bij de installatie en het oplossen van problemen. Zie "Online services" op pagina 81 voor een uitgebreidere lijst van Dell Support online.
5. Als met de voorgaande stappen het probleem nog steeds niet is opgelost, raadpleegt u "Voordat u belt" op pagina 85.

 **N.B.:** Bel de Dell-ondersteuningsdienst terwijl u zich bij de computer bevindt, zodat de medewerkers u kunnen helpen bij noodzakelijke procedures.

 **N.B.:** Het systeem voor de code voor express-service van Dell is mogelijk niet in alle landen beschikbaar.

Voer de code voor express-service in om het gesprek direct naar de juiste medewerker te leiden als het geautomatiseerde telefoonsysteem van Dell hierom vraagt. Als u geen code voor express-service hebt, opent u de map **Dell Accessories**, dubbelklikt u op het pictogram van de **code voor express-service** en volgt u de aanwijzingen.

 **N.B.:** Sommige van de diensten zijn niet altijd overal buiten de Verenigde Staten beschikbaar. Bel uw plaatselijke Dell-vertegenwoordiger voor informatie hierover.

## Technische ondersteuning en klantenservice

de ondersteuningsdienst van Dell is beschikbaar om uw vragen over de Dell-hardware te beantwoorden. Onze medewerkers gebruiken diagnostische programma's op de computer om snelle, accurate antwoorden te geven.

Zie "Voordat u belt" op pagina 85 om contact op te nemen met de ondersteuningsdienst van Dell en bekijk de contactinformatie van uw regio of ga naar **[support.dell.com](http://support.dell.com)**.

## DellConnect

DellConnect™ is een eenvoudig online toegangsprogramma waarmee een medewerker van de Dell-ondersteuningsdienst onder uw toezicht toegang kan krijgen tot uw computer via een breedbandverbinding, het probleem kan onderzoeken en op kan lossen. Ga voor meer informatie naar **[www.dell.com/DellConnect](http://www.dell.com/DellConnect)**.

## Online services

Op de volgende websites vindt u meer informatie over de Dell-producten en -services:

- **www.dell.com**
- **www.dell.com/ap** (alleen Azië en Pacific)
- **www.dell.com/jp** (alleen Japan)
- **www.euro.dell.com** (alleen Europa)
- **www.dell.com/la** (Latijns-Amerikaanse landen en landen in het Caribisch zeegebied)
- **www.dell.ca** (alleen voor Canada)

Dell Support is bereikbaar via de onderstaande websites en e-mailadressen:

### Dell Support-websites

- **support.dell.com**
- **support.jp.dell.com** (alleen Japan)
- **support.euro.dell.com** (alleen Europa)
- **supportapj.dell.com** (alleen Azië en Pacifische landen)

### E-mailadressen van Dell Support

- **mobile\_support@us.dell.com**
- **support@us.dell.com**
- **la-techsupport@dell.com** (Latijns-Amerikaanse landen en landen in het Caribisch zeegebied)
- **apsupport@dell.com** (alleen Azië en Pacific)

### E-mailadressen Dell-marketing en verkoop

- **apmarketing@dell.com** (alleen Azië en Pacific)
- **sales\_canada@dell.com** (alleen Canada)

### Anonieme bestandsoverdrachtsprotocol (FTP - file transfer protocol)

- **ftp.dell.com**

Meld u aan als gebruiker: *anonymous* (anoniem) en gebruik uw e-mailadres als uw wachtwoord.

### Automatische orderstatusservice

Wanneer u de status wilt nagaan van de Dell-producten die u hebt besteld, gaat u naar **support.dell.com**, of belt u de geautomatiseerde bestelservice. Via een bandopname wordt u gevraagd naar de informatie die nodig is om uw order te vinden en u erover in te lichten.

Als er sprake is van een probleem met uw order, zoals ontbrekende of verkeerde onderdelen, of een onjuiste factuur, kunt u contact opnemen met Dell voor advies. Houd uw factuur of pakbon bij de hand wanneer u belt.

Zie "Contact opnemen met Dell" op pagina 87 voor het telefoonnummer dat u moet bellen in uw regio.

### Productinformatie

Als u informatie wenst over andere producten die door Dell worden geleverd, of wanneer u iets wilt bestellen, ga dan naar de Dell-website **www.dell.com**. Zie "Contact opnemen met Dell" op pagina 87 voor het telefoonnummer van uw regio of voor het telefoonnummer van de dichtstbijzijnde winkel.

## Items retourneren voor reparatie onder garantie of voor restitutie

Bereid elke retourzending, ongeacht of het gaat om reparatie of restitutie, als volgt voor:

 **N.B.:** Voordat u het product aan Dell retourneert, moet u zorgen dat u een back-up hebt gemaakt van alle gegevens op de vaste schijf en op elk ander opslagapparaat in het product. Verwijder alle vertrouwelijke en persoonlijke informatie, alsook verwisselbare media, zoals cd's en mediakaarten. Dell is niet verantwoordelijk voor uw vertrouwelijke, eigendoms- en persoonlijke gegevens, verloren of beschadigde gegevens, of beschadigde of kwijtgeraakte media die mogelijk in het geretourneerde product zaten.

1. Bel Dell voor een machtigingsnummer voor het retourneren van materiaal en schrijf het zo op de buitenkant van de doos dat het goed zichtbaar is. Zie "Contact opnemen met Dell" op pagina 87 voor het telefoonnummer dat u moet bellen in uw regio.
2. Voeg een kopie bij van de factuur en een mededeling waarom de retourzending plaatsvindt.
3. Voeg er ook een kopie bij van de diagnostische checklist (zie "Diagnostische checklist" op pagina 86) waarin de testen staan die u hebt uitgevoerd en de foutmeldingen die door Dell Diagnostics (Dell-diagnostiek) zijn weergegeven (zie "Dell Diagnostics (Dell-diagnostiek)" op pagina 67).
4. Voeg alle onderdelen bij die bij de retour te zenden items horen (zoals de netadapterkabel, software en handleidingen) als de retourzending moet worden gerestitueerd.

## Hulp krijgen

5. Verpak de retour te zenden apparaten in de originele (of gelijkwaardige) verpakkingsmaterialen.

 **N.B.:** De verzendkosten komen voor uw rekening. U bent ook verantwoordelijk voor het verzekeren van het te retourneren product en u moet rekening houden met het risico dat het tijdens het transport naar Dell kan zoekraken. Rembourszendingen worden niet geaccepteerd.

 **N.B.:** Geretourneerde pakketten die niet aan één of meer van de hierboven genoemde eisen voldoen, worden bij het laadperron geweigerd en naar u teruggezonden.

## Voordat u belt

-  **N.B.:** Zorg dat u de code voor express-service bij de hand hebt wanneer u belt. Met deze code kan het geautomatiseerde ondersteuningssysteem van Dell u efficiënter doorverbinden. U wordt ook om uw serviceplaatje gevraagd.

## Uw serviceplaatje vinden

Het serviceplaatje voor uw computer vindt u op een label aan de onderzijde van uw computer.

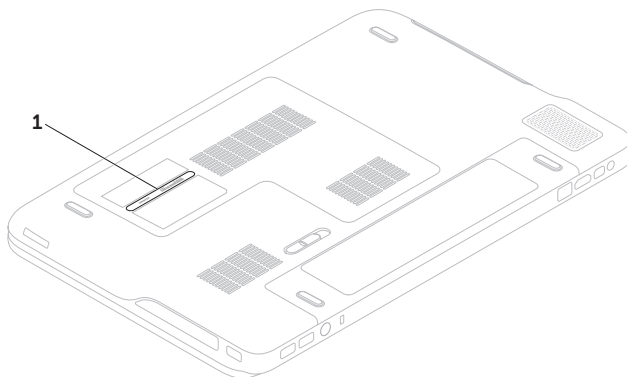

---

**1** serviceplaatje

---

## Hulp krijgen

Vergeet niet de onderstaande diagnostische checklist in te vullen. Indien mogelijk zet u de computer aan voordat u Dell belt voor hulp en bel terwijl u zich bij de computer bevindt. U wordt mogelijk gevraagd een aantal opdrachten met het toetsenbord in te voeren, gedetailleerde informatie te geven tijdens de bewerkingen of andere probleemoplossingsstappen te proberen die alleen mogelijk zijn op de computer. Zorg ervoor dat de computerdocumentatie beschikbaar is.

## Diagnostische checklist

- Naam:
- Datum:
- Adres:
- Telefoonnummer:
- Serviceplaatje (streepjescode aan de onderkant van de computer):
- Code voor express-service
- Machtigingsnummer voor het retourneren van materiaal (mits geleverd door een medewerker van de technische ondersteuning van Dell):
- Besturingssysteem en versie:
- Apparaten:
- Uitbreidingskaarten:
- Bent u met een netwerk verbonden?  
Ja/Nee
- Netwerk, versie en netwerkadapter:
- Programma's en versies:



Zie de documentatie van het besturingssysteem om achter de inhoud van de opstartbestanden van het systeem te komen. Als de computer verbonden is met een printer, drukt u elk bestand af. Anders noteert u de inhoud van elk bestand voordat u Dell belt.

- Foutmelding, pieptoncode of diagnostische code:
- Beschrijving van het probleem en de oplossingen die u hebt geprobeerd:

## Contact opnemen met Dell

Klanten in de Verenigde Staten kunnen 800-WWW-DELL (800.999.3355) bellen.

 **N.B.:** als u geen actieve internetverbinding hebt, kunt u contactgegevens ook vinden op uw factuur, pakbon, rekening of productcatalogus van Dell.

Dell biedt diverse online en telefonische ondersteunings- en servicemogelijkheden. De beschikbaarheid hiervan verschilt echter per land en product, en sommige zijn mogelijk niet in uw regio beschikbaar.

Neem contact op met Dell voor problemen met de verkoop, de technische ondersteuning of de klantenservice:

1. Ga naar **[www.dell.com/ContactDell](http://www.dell.com/ContactDell)**.
2. Selecteer uw land of regio.
3. Selecteer de juiste service- of ondersteuningslink op basis van uw probleem.
4. Kies de gewenste contactmethode.

# Meer informatie en bronnen zoeken

## Wanneer u:

## Zie:

uw besturingssysteem opnieuw wilt installeren

"Systeemherstelmedia" op pagina 76.

een diagnostisch programma wilt uitvoeren voor uw computer

"Dell Diagnostics (Dell-diagnostiek)" op pagina 67

stroomsoftware opnieuw wilt installeren

"Mijn downloads van Dell" op pagina 65

voor meer informatie over het Microsoft® Windows®-besturingssysteem en functies

**support.dell.com**

uw computer wilt upgraden met nieuw of extra onderdelen, zoals een nieuwe vaste schijf

de *Onderhoudshandleiding* op **support.dell.com/manuals**

een versleten of defect onderdeel wilt terugplaatsen of vervangen



**N.B.:** In sommige landen wordt uw garantie ongeldig als u de computer opent en onderdelen vervangt. Controleer uw garantie en de regelingen voor het retourneren van goederen voordat u aan de onderdelen in de computer gaat werken.

## Wanneer u:

informatie zoekt over de beste veiligheidsmaatregelen voor uw computer de garantie-informatie, algemene voorwaarden (alleen Verenigde Staten), de veiligheidsinstructies, informatie over regelgeving, ergonomische informatie en de licentieovereenkomst voor eindgebruikers wilt doornemen

uw serviceplaatje/code voor express-service zoekt. U moet het serviceplaatje gebruiken om de computer te identificeren op **support.dell.com** of om contact op te nemen met de technische ondersteuning

stuurprogramma's en downloads zoekt; leesmij-bestanden

technische ondersteuning en hulp bij producten wilt

uw bestelstatus wilt controleren op nieuwe aankopen

oplossingen en antwoorden op veelvoorkomende vragen zoekt

informatie zoekt over de meest recente updates wat betreft technische wijzigingen op uw computer of geavanceerde technische gegevens voor technici of ervaren gebruikers

## Zie:

de documenten over veiligheid en regelgeving die bij de computer zijn geleverd en ook de website over het naleven van regelgeving op: **[www.dell.com/regulatory\\_compliance](http://www.dell.com/regulatory_compliance)**

de onderkant van uw computer het **Dell Support Center**. U start het **Dell Support Center** door te klikken op het pictogram  in het systeemvak van uw bureaublad.

**[support.dell.com](http://support.dell.com)**

# Specificaties

Dit hoofdstuk biedt informatie die u nodig kunt hebben bij het instellen en bijwerken van stuurprogramma's en het upgraden van uw computer.

 **N.B.:** Aanbiedingen verschillen per regio. Zie voor meer informatie wat betreft de configuratie van uw computer, de sectie **Over uw computer** in het Dell Support Center. U start het Dell Support Center door te klikken op het pictogram  in het systeemvak van uw bureaublad.

## Computermodel

---

Dell™ XPS™ L701X

## Computergegevens

---

Systeemchipset	Mobile Intel® 5-serie expreschipset HM57
Processortype	Intel Core™ i3 Intel Core i5 Intel Core i7 Intel Pentium®

## Geheugen

---

Geheugen-moduleconnector	twee of vier gebruikerstoegankelijke SODIMM-connectoren
Mogelijkheden geheugenmodule	1 GB, 2 GB en 4 GB
Minimaal geheugen	3 GB
Maximaal geheugen	16 GB

## Geheugen

---

Geheugentype      1066 MHz/1333 MHz  
SODIMM DDR3

**N.B.:** Zie de *Onderhoudshandleiding* op [support.dell.com/manuals](http://support.dell.com/manuals) voor instructies over het upgraden van het geheugen.

## Connectoren

---

Audio                      één microfoon-  
inconnector, één  
stereo hoofdtelefoon-/  
luidsprekerconnector

S/PDIF                    één hoofdtelefoon-/  
digitale S/PDIF-  
comboconnector

Minikaart                een minikaartsleuf van  
volledige grootte  
een sleuf voor halve  
minikaart

## Connectoren

---

HDMI-connector      één 19-pins connector

Netwerkadapter      een RJ45 connector

USB                      twee 4-pins met  
USB 3.0-compatibele  
connectoren  
één 4-pins met  
USB 2.0-compatibele  
connector

Mini-DisplayPort    één 20-pins connector

eSATA                    één 7-pins/4-pins eSATA/  
USB-comboconnector  
met PowerShare

geheugen-  
kaartlezer              een 9-in-1 sleuf

Antenne in  
connector  
(optioneel)            een MCX connector

### Mediakaartlezer

---

Ondersteunde kaarten	SD-geheugenkaart (Secure Digital) Secure Digital Input/Output (SDIO) SDHC-kaart (Secure Digital High Capacity) SDXC-kaart (Secure Digital eXtended Capacity) Memory Stick Memory Stick PRO MSXC-geheugenkaart MMC-kaart (MultiMedia Card) xD-Picture Card
----------------------	---

### Camera

---

Type	2.0 megapixel HD met H.264-ondersteuning
Videoresolutie	1280 x 720

### Communicatie

---

Modem (optioneel)	externe V.92 56 K USB-modem
Netwerkadapter	10/100/1000 Ethernet LAN op moederbord
Draadloos	WLAN, WWAN (optioneel), WiMAX/Wi-Fi abgn/agn en de draadloze technologie van Bluetooth® (optioneel)/WiDi (optioneel)
Tv	TV-tunerkaart (optioneel)

### Audio

---

Audiocontroller	Realtek ALC665
Luidsprekers	2 x 1,5 Watt hoofd-luidsprekers + 2,5 Watt subwoofer
Volumeknoppen	softwareprogrammamenu's en bedieningsknoppen voor media

## Video

---

Geïntegreerd:

Videocontroller Intel HD Graphics

Videogeheugen maximaal 256 MB

Afzonderlijk:

Videocontroller NVIDIA GeForce GT 435M

NVIDIA GeForce GT 435M

Videogeheugen 1 GB DDR3 (GT 435M)  
3 GB DDR3 (GT 445M)

## Weergave

---

Type 17,3 inch HD + WLED, TrueLife  
17,3 inch Full HD WLED, TrueLife  
Multi-touch 17,3 inch HD + WLED, TrueLife (optioneel)

## Weergave

---

Afmetingen:

Hoogte 214,81 mm

Breedte 381,89 mm

Diagonaal 439,42 mm

Maximale resolutie 1920 x 1080

Vernieuwings-  
frequentie 60 Hz

Werkingshoek 0° (gesloten) t/m 135°

Horizontale  
kijkhoek 40/40

Verticale kijkhoek 15/30 (H/L)

Pixelpitch 0,2265 mm x 0,2265 mm

## Specificaties

### Batterij

---

"slimme" 9-cels lithium-ion:

Hoogte	221,07 mm
Breedte	54,35 mm
Diepte	42,53 mm
Gewicht	0,49 kg

"slimme" 6-cels lithium-ion:

Hoogte	209,19 mm
Breedte	54,35 mm
Diepte	20,40 mm
Gewicht	0,33 kg

Voltage 13,3 V (6-/9 cels)

Opladtid  
(ongeveer) 4 uur (wanneer  
de computer is  
uitgeschakeld)

### Batterij

---

Werkingsduur De werkingduur van de batterij is afhankelijk van de werkomstandigheden.

Knoopbatterij CR-2032

### Netadapter

---

 **N.B.:** Gebruik alleen netadapters die zijn gespecificeerd voor gebruik met uw computer. Lees de veiligheidsinformatie die bij de computer is geleverd.

Ingangsspanning 100-240 VAC

Ingangsstroom 1,8 A/2,1 A  
(maximum)

Ingangsfrequentie 50-60 Hz

Uitgangsstroom 130 W/150 W



## Netadapter

---

Uitgangsstroom:	
130 W	6,70 A (ononderbroken)
150 W	7,70 A (ononderbroken)
Nominale uitgangsspanning	19,5 VDC
Bedrijfstemperatuur	0° tot 40°C
Opslagtemperatuur	-40° tot 70°C

## Toetsenbord

---

Aantal toetsen	102 (VS en Canada); 103 (Europa); 105 (Brazilië); 106 (Japan)
Opmaak	QWERTY/AZERTY/Kanji

## Touchpad

---

Resolutie X/Y- positie (modus grafische tabel)	240 cpi
Grootte:	
Breedte	100 mm
Hoogte	56 mm

## Fysieke specificaties

---

Hoogte	32,9 mm t/m 38,5 mm
Breedte	414,9 mm
Diepte	287,3 mm
Gewicht (met 6-cels batterij)	configureerbaar tot minder dan 3,5 kg

### Computeromgeving

---

Temperatuurbereik:

In bedrijf 0° t/m 35°C

Opslag -40° t/m 65°C

Relatieve vochtigheid (maximaal):

In bedrijf 10% t/m 90% (zonder condensatie)

Opslag 5% t/m 95% (zonder condensatie)

Maximale trilling (met een willekeurig trillingsspectrum dat de gebruikersomgeving nabootst):

In bedrijf 0,66 GRMS

Niet in bedrijf 1,30 GRMS

### Computeromgeving

---

Maximale schok (in bedrijf - gemeten met Dell Diagnostics (Dell-diagnostiek) op de vaste schijf geactiveerd en een 2-ms halve sinuspuls; niet in bedrijf - gemeten met de koppen van de vaste schijf in de parkeerstand gefixeerd en een 2-ms halve sinuspuls):

In bedrijf 110 G

Niet in bedrijf 160 G

Hoogte (maximaal):

In bedrijf -15,2 tot 3048 m  
(-50 tot 10.000 ft)

Opslag -15,2 tot 10.668 m  
(-50 tot 35.000 ft)

Luchtbesmettings-niveau G2 of lager zoals is gedefinieerd door ISA-S71.04-1985

# Bijlage

## Productkennisgeving Macrovision

Dit product bevat auteursrechtelijk beschermde technologie, die beschermd wordt door de methodeclaims van bepaalde Amerikaanse patenten en andere intellectuele eigendomsrechten van Macrovision Corporation en andere eigenaars van rechten. Het gebruik van deze auteursrechtelijk beschermde technologie is onderworpen aan de toestemming van Macrovision Corporation en is bedoeld voor gebruik thuis en ander beperkt gebruik, tenzij anders toegestaan door Macrovision Corporation. Reverse engineering of demontage is verboden.

## Informatie voor NOM, of Officiële Mexicaanse Standaard (alleen voor Mexico)

De volgende informatie wordt geleverd bij de apparaten die in dit document staan beschreven in overeenstemming met de vereisten van de Officiële Mexicaanse Standaard (NOM):

### Importeerder:

Dell México S.A. de C.V.

Paseo de la Reforma 2620 – Flat 11°

Col. Lomas Altas

11950 México, D.F.

Voorgeschreven modelnummer	Voltage	Frequentie	Elektriciteitsverbruik	Uitgangsspanning	Uitgangsimpedantie
P09E	100-240 VAC	50-60 Hz	1,80 A/2,10 A	19,5 VDC	6,70 A/7,70 A

Lees voor meer informatie de veiligheidsinformatie die bij de computer is geleverd.

Zie voor extra informatie over de beste veiligheidsmaatregelen de pagina over regelgeving naleving op [www.dell.com/regulatory\\_compliance](http://www.dell.com/regulatory_compliance).

# Index

## A

activiteitenlampje vaste schijf **31**

## B

B-CAS-kaart **14**

back-up en herstel **51**

batterijstatuslampje **31**

Bedieningsknoppen voor multimedia **38**

bedraad netwerk

    netwerkkabel, aansluiten **9**

bronnen, meer zoeken **88**

## C

Camera **45**

cd's, afspelen en maken **51**

computer, instellen **7**

computermogelijkheden **50**

contactdozen, gebruiken **8**

Contact opnemen met Dell online **87**

## D

DataSafe Local Backup **74**

Dell bellen **85**

DellConnect **80**

Dell Diagnostics (Dell-diagnostiek) **67**

Dell Factory Image Restore **77**

Dell Stage **55**

Dell Support Center **64**

Diagnostische checklist **86**

draadloos

    beeldscherm **18**

draadloze netwerkverbinding **59**

dvd's, afspelen en maken **51**

## Index

### E

e-mailadressen ondersteuning **81**

e-mailadressen

voor technische ondersteuning **81**

energieproblemen, oplossen **60**

### F

factory image terugzetten **77**

FTP-aanmelding, anoniem **81**

### G

garantie retourneren **83**

geheugenproblemen

oplossen **61**

Geluidsbedieningspaneel **41**

### H

Hardwareprobleemoplosser **67**

hardwareproblemen

diagnosticeren **67**

**100**

help

hulp en ondersteuning krijgen **79**

### I

instellen, voordat u begint **7**

internetverbinding **20**

ISP

internetprovider **20**

### K

klantenservice **80**

Knoppenrij **31**

### L

luchtstroom, toestaan **7**

### M

meer informatie zoeken **88**

mini-DisplayPort-connector **29**

**N**

netwerkverbinding  
repareren **59**

**O**

omslaan **46**  
ondersteuningssites  
wereldwijd **81**  
opties systeem opnieuw installeren **72**  
Optimus-technologie van NVIDIA **52**  
Optisch station  
gebruiken **42**

**P**

problemen, oplossen **57**  
problemen oplossen **57**  
producten  
informatie en aankoop **82**  
producten vervoeren  
voor teruggave of reparatie **83**

**S**

simkaart **14**  
softwarefuncties **50**  
softwareproblemen **62**  
specificaties **90**  
stuurprogramma's en downloads **89**  
systeemberichten **65**  
systeemherstel **73**  
systeemherstelmedia **76**  
System Setup  
gedrag functietoets **38**  
openen **38**

**T**

touchpad  
gebaren **36**  
Touchscreen  
gebaren **46**  
Tv-tuner **19**

## Index

### U

USB PowerShare **25**

### V

verbinding maken

met het internet **20**

### W

Windows

Wizard Programmacompatibiliteit **63**

Windows Mobility Center **38**





Gedrukt in Ierland.

[www.dell.com](http://www.dell.com) | [support.dell.com](http://support.dell.com)



044RYGA00